



كِتَابُ اللُّغَةِ الْعَرَبِيَّةِ

لِلصَّفِّ السَّادِسِ الْأَسَاسِيِّ ٦

الدَّرَاسَةُ الْكُورْدِيَّةُ



كِتَابُ التَّلْمِيذِ وَالتَّمْرِيْنَاتِ

الْجُزْءُ الْأَوَّلُ

كِتَابُ اللُّغَةِ العَرَبِيَّةِ

لِلصَّفِّ السَّادِسِ الأَسَاسِيِّ ٦

الدَّرَاسَةُ الكُورْدِيَّةُ



كِتَابُ التَّلْمِيذِ وَالتَّمْرِينَاتِ

الْجُزْءُ الأَوَّلُ

الطبعة الثالثة

٢٠١٤ م - ٢٧١٤ ك - ١٤٣٥ هـ

كِتَابُ اللُّغَةِ الْعَرَبِيَّةِ

لِلصَّفِّ السَّادِسِ الْأَسَاسِيِّ

الدراسة الكوردية

كِتَابُ التَّلْمِيذِ وَالتَّمْرِينَاتِ

الجزء الأول

كِتَابُ اللُّغَةِ العَرَبِيَّةِ لِلصَّفِّ السَّادِسِ الأَسَاسِ - الدَّرَاسَةُ الكورديَّةُ يَحْتَوِي عَلَى مَجْمُوعَةٍ مِنَ المَكُونَاتِ، تَمْتَدُّ عَلَى مَرَحَلَةِ التَّعْلِيمِ الأَسَاسِيِّ مُتَّخِذَةً مَنَهْجِيَّةً مَوْحَدَةً لَتَعْلِيمِ اللُّغَةِ العَرَبِيَّةِ لِعَرِ النَّاطِقِينَ بِهَا فِي إِقْلِيمِ كورديستان.

مَكُونَاتُ كِتَابِ اللُّغَةِ العَرَبِيَّةِ لِلصَّفِّ السَّادِسِ الأَسَاسِ

دَلِيلُ المَعَلِّمِ

جَرِيَ فِيهِ تَفْصِيلُ
الأنشطةِ المُدرِجَةِ
فِي كِتَابِ التَّلْمِيذِ، مَعَ
مُراعَاةِ احتِياجَاتِ
المتعلِّمِ وَقدراتِهِ.

كِتَابُ التَّلْمِيذِ وَالتَّمْرِينَاتِ

يَقَعُ فِي جُزْأَيْنِ، يَشْمَلُ كُلُّ مَنَهُمَا ثَلَاثَ وَحَدَاتٍ. تَتَضَمَّنُ كُلُّ وَحْدَةٍ:

- أَبْوَاباً سِتَّةً، هِيَ:

إِقَاءٌ 

اكتِشاف 

تَوَاصُلٌ 

تَسْلِيَةٌ وَإِفَادَةٌ 

أَدَابُ السُّلُوكِ 

أَدَبٌ 

- تَمْرِينَاتٍ تُغَطِّي الأَبْوَابَ السِتَّةَ وَقَدْ شَمَلَتِ الفَهْمَ وَاكتِسَابَ
المفرداتِ وَمُراعَاةَ ضَوَابِطِ اللُّغَةِ (الخطَّ والإملاء والقواعد)
وَصُولاً إِلَى التَّعبِيرِ السُّليِمِ.

صُمِّمَتِ مَكُونَاتُ الصَّفِّ السَّادِسِ الأَسَاسِ لِكِي تَضَعُ المَتَعَلِّمُ فِي مَنَاحٍ يَسْتَطِيعُ فِيهِ أَنْ يَتَنَقَّلَ بِشَكْلِ مَرِيحٍ وَهَادِفٍ بَيْنَ لُغَتِهِ الأَسَاسِيَّةِ (الكورديَّة) وَاللُّغَةِ العَرَبِيَّةِ الَّتِي يَكْتَشِفُهَا، حَيْثُ سَيَكُونُ قَادِراً عَلَى فَهْمِ بُنْيَتِهَا مِنْ دُونِ أَنْ يَخُوضَ فِي القَوَاعِدِ وَالمُصطلحاتِ. وَقَدْ اعْتَمَدَتِ اسْتِراتيجِيَّةُ الأنشطةِ لِإِصَالِ اللُّغَةِ العَرَبِيَّةِ مِنْ خِلَالِ مَوَادِّ غَيْرِ لُغَوِيَّةٍ مِنْ عِلْمٍ، وَأَدَابِ سُلُوكٍ، وَتَارِيخٍ، وَأَلْعَابٍ، وَسَوَاهَا.

وُضِعَتِ الأنشطةُ انْتِطَاقاً مِنَ أَلْفَةِ المَتَعَلِّمِينَ لِلأنشطةِ المَدْرَسِيَّةِ الَّتِي ينفِذُونَهَا مَعْتَمِدِينَ لُغَتَهُمُ المَدْرَسِيَّةَ الأَسَاسِيَّةَ، عَلَى وَفْقِ مِنَ البَرَامِجِ الرِّسْمِيَّةِ، وَالصَّعُوبَاتِ اللُّغَوِيَّةِ الكَامِنَةِ فِي اسْتِخْدَامِ الكَلَامِ.

أَمَّا التَّمْرِينَاتُ، فَقَدْ وُضِعَتِ انْتِطَاقاً مِنَ الكَفَايَاتِ المَسْتَثْمِرَةِ عِنْدَ إِنْجَازِ نَشَاطِ مَا. وَهِيَ تُشكِّلُ أَيْضاً مَرَجِعاً لِمَعَلِّمِ وَالمَتَعَلِّمِينَ لِلتَّكْوِينِ مِنَ أَنْ مَضْمُونِ النَشَاطِ مِثْلاً تَمَّ إدْرَاكُهُ (مِنْ خِلَالِ فَهْمِ التَّعْلِيمَاتِ الَّتِي أُدَّتْ إِلَى إِنْجَازِهِ، وَفِي القِيَامِ بِهِ عَلَى أَحْسَنِ حَالٍ، وَفِي اسْتِثْمَارِ الوَسَائِلِ اللُّغَوِيَّةِ)، وَأَنَّهُ سَمَحَ بِالخُوضِ فِي مَجَالِ لُغَوِيٍّ لَمْ تَتَمَّ مَقَارِبَتُهُ مِنْ زَاوِيَةِ النَشَاطِ عَيْنِهِ.

إِنَّ الهَدَفَ الأَسَاسِيَّ مِنْ كُلِّ ذَلِكَ، إِتَاحَةُ الفُرْصَةِ أَمَامَ مَتَعَلِّمِي الصَّفِّ السَّادِسِ لِمَقَارِبَةِ مَجْمَلِ المِيَادِينِ الَّتِي تَعُودُ إِلَى نَشَاطَاتِ لُغَوِيَّةٍ ضَمَّنَ لُغَةً هُمْ فِي طُورِ اِكْتِشَافِهَا وَاِكْتِسَابِهَا، وَتَأْمِينِ الوَسَائِلِ اللُّغَوِيَّةِ لِلتَّمَكُّنِ مِنْ تَوَاصُلِ مَتَقْنٍ فِي الوَضْعِيَّاتِ الكَلَامِيَّةِ الأَسَاسِيَّةِ الَّتِي يَحْتَاجُونَ إِلَيْهَا. وَلِمُسَاعَدَةِ المَعَلِّمِ عَلَى تَقْوِيمِ مَسْتَوَى المَتَعَلِّمِينَ تَقْوِيماً دَقِيقاً، سَيَجِدُ فِي دَلِيلِ المَعَلِّمِ الإِرشَادَاتِ اللَّازِمَةَ وَالإِشَارَاتِ المُنَاسِبَةَ.

مُحتوى الكِتَابِ

آدابُ السُّلوكِ

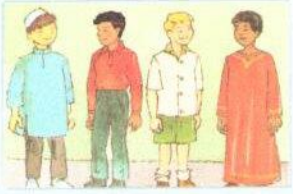

لِنَتَعَايَشَ مَعًا
ص ١٥-١٤

تَوَاصُلٌ



زِيَارَةٌ صَلاَحٍ
ص ١٣-١٢

إِلْقَاءٌ



صَدِيقِي
ص ١١-١٠

الْوَحْدَةُ الْأُولَى

ص ٩-٨



اِحْتِرَامُ الصَّغَارِ لِلْكِبَارِ
ص ٥١-٥٠



خَالِدٌ وَالْأَوَامِرُ
ص ٤٩-٤٨



أُغْنِيَةُ أُمِّ
ص ٤٧-٤٦

الْوَحْدَةُ الثَّانِيَّةُ

ص ٤٥-٤٤



الْعَامِلُ وَحَقُّهُ فِي الْاِحْتِرَامِ
ص ٨٣-٨٢



مِهْنَةُ الْمُسْتَقْبَلِ
ص ٨١-٨٠



الْعَمَالُ
ص ٧٩-٧٨

الْوَحْدَةُ الثَّلَاثَةُ

ص ٧٧-٧٦

مُحتوى الكِتَابِ

التَّمْرِينَاتُ وَالْحُرُوفُ

مُعْجَمِي



أَدَبٌ



تَسْلِيَّةٌ وَإِفَادَةٌ



اِكْتِشَافٌ



التَّمْرِينَاتُ وَالْحُرُوفُ

ص ٣٩-٢٤

ضَوَابِطُ اللُّغَةِ

ص ٤٣-٤٠

مُعْجَمِي

ص ٢٣-٢٢

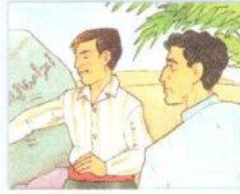

حِكَايَةُ صَدِيقَيْنِ

ص ٢١-٢٠



لُعْبَةُ كُرَةِ السَّلَةِ

ص ١٩-١٨



نَوْعُ الْأَدْيَانِ وَالْقَوْمِيَّاتِ

فِي كُورْدُسْتَانَ

ص ١٧-١٦

التَّمْرِينَاتُ وَالْحُرُوفُ

ص ٧١-٦٠

ضَوَابِطُ اللُّغَةِ

ص ٧٥-٧٢

مُعْجَمِي

ص ٥٩-٥٨



سَمِيرٌ

ص ٥٧-٥٦



بُلْدَانٌ وَقَعَتْ عَلَى
اتِّفَاقِيَّةِ حُقُوقِ الطِّفْلِ

ص ٥٥-٥٤



تَّفَاقِيَّةُ حُقُوقِ الطِّفْلِ

ص ٥٣-٥٢

التَّمْرِينَاتُ وَالْحُرُوفُ

ص ١٠٤-٩٢

ضَوَابِطُ اللُّغَةِ

ص ١٠٧-١٠٥

مُعْجَمِي

ص ٩١-٩٠



عَاقِبَةُ الْإِهْمَالِ

ص ٨٩-٨٨



عَمَالٌ وَحَرَفِيُّونَ

ص ٨٧-٨٦



الْحَدَّادُ

ص ٨٥-٨٤

شَخْصِيَّاتُ الْكِتَابِ



نَهْي



وَلِيدٌ



نُورٌ

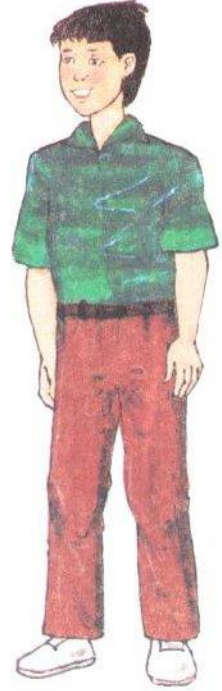

صَلَّاحٌ



خَالِدٌ



يُسْرَى



مَسْعُودٌ



كَمَالٌ

الرُّمُوزُ



آدَابُ السُّلُوكِ



تَوَاصَلُ



إِلْقَاءُ



أَدَبٌ



تَسْلِيَةٌ وَإِفَادَةٌ



اِكْتِشَافٌ



ضَعَّ دَائِرَةً



صَدَّ



اِكْتَبَ

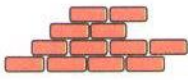

أَكْمَلَ



اَشْطَبَ



اَسْتَمِعَ



لَوَّنَ

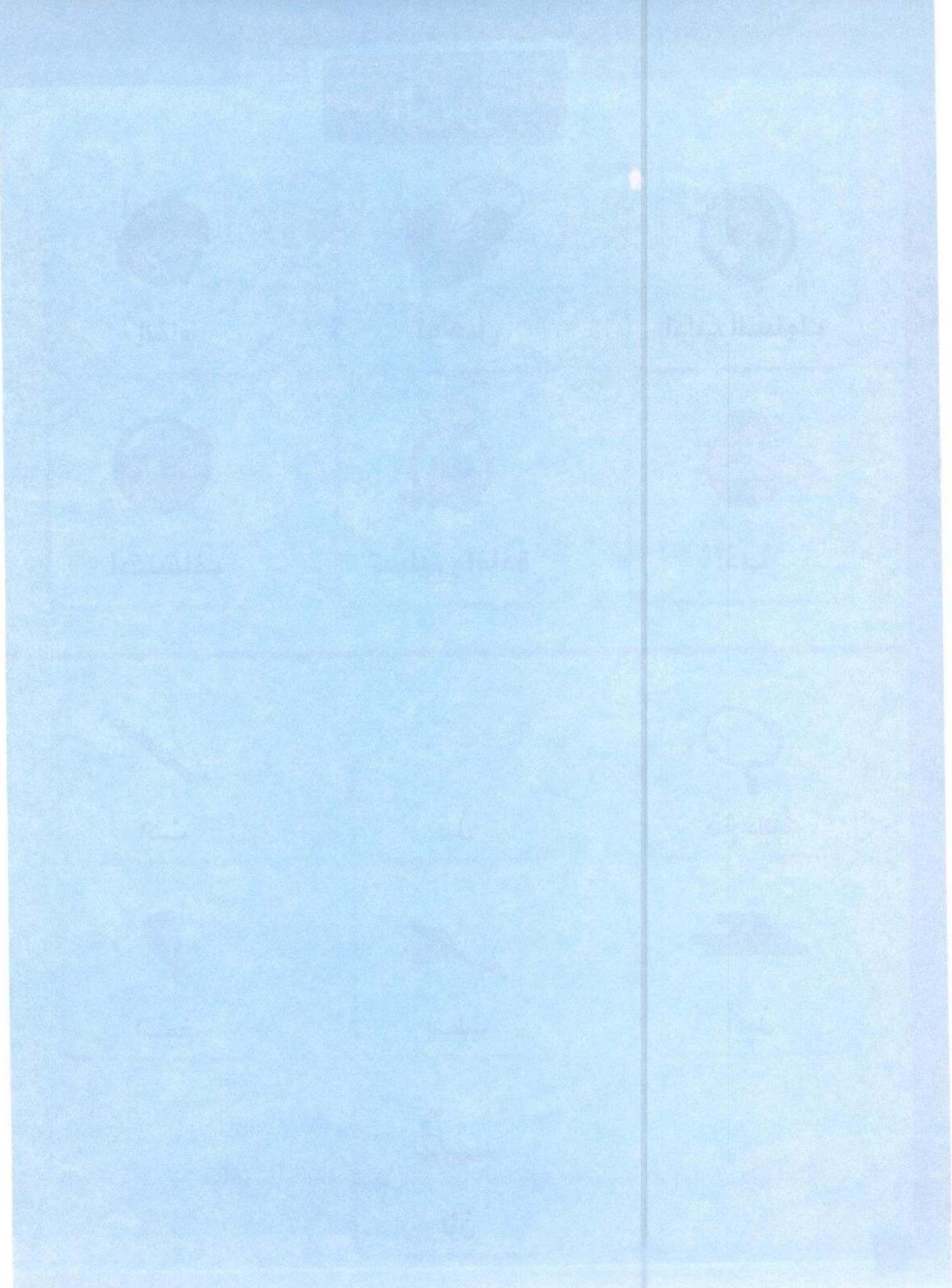

الْوَحْدَةُ الْأُولَى

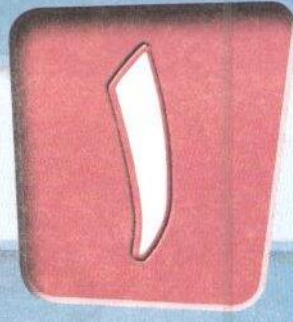

صَدِيقِي

إِقَاء



زِيَارَةُ صِلَاح

تَوَاصُل



أَدَابُ السُّلُوكِ لِنَتَعَايِشُ مَعًا



تَنَوُّعُ الْأَدْيَانِ وَالْقَوْمِيَّاتِ
فِي كُورْدُسْتَانِ

اِكْتِشَاف



تَسْلِيَّةٌ وَإِفَادَةٌ لُعْبَةُ كُرَةِ السَّلَّةِ



حِكَايَةُ صَدِيقَيْنِ

أَدَب





صَدِيقِي

صَدِيقِي صَدِيقِي
 وَأَوْفَى رَفِيقِ
 سَنَاءً فِي طَرِيقِي
 لِبَرِّ الْأَمَانِ
 عَظِيمِ الْوَفَاءِ
 كَثِيرِ الْعَطَاءِ
 وَرَمَزِ الصَّفَاءِ
 وَدِفْءِ الْحَنَانِ





وَعَوْنِي وَزَادِي
 لِطَرْدِ الْأَعَادِي
 وَنَصْرِ الْبِلَادِ
 لِذَرْبِ الْجِنَانِ
 صَدِيقِي صَدِيقِي
 وَأَوْفَى رَفِيقِي
 سَنَاءً فِي طَرِيقِي
 لِبَرِّ الْأَمَانِ

مَيْسُونُ قِصَاصُ





زِيَارَةُ صَلَاحٍ







لِنَتَعَايَشَ مَعًا



لِصَاحِبِ الْإِعَاقَةِ الْحَقُّ فِي التَّنَقُّلِ بِسُهُولَةٍ.

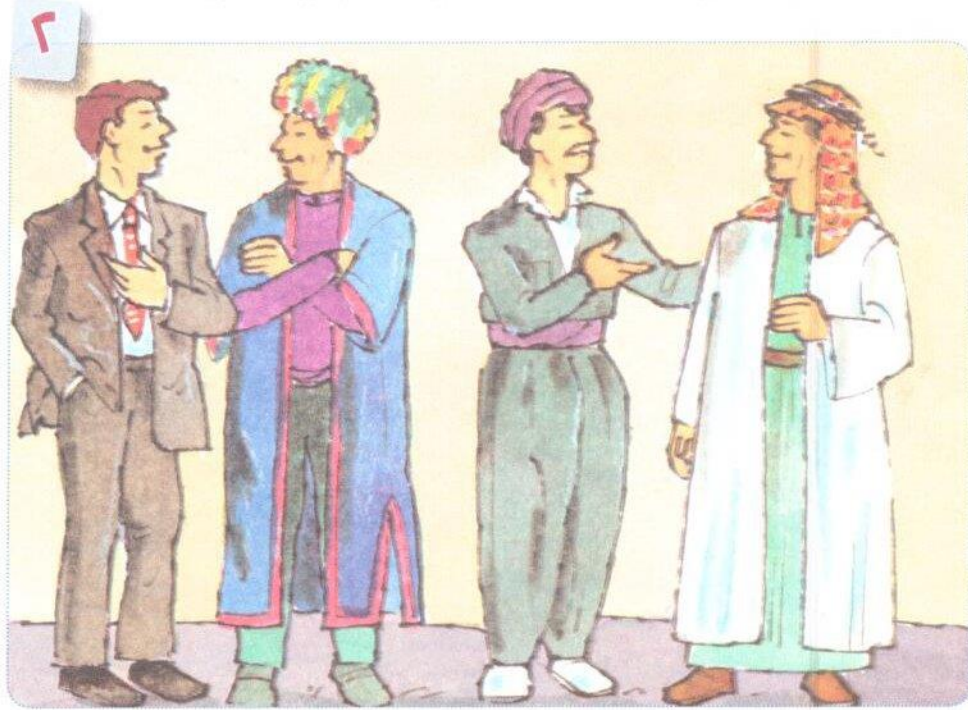

لِكُلِّ شَخْصٍ الْحَقُّ فِي التَّعْبِيرِ بِلُغَتِهِ الْخَاصَّةِ.

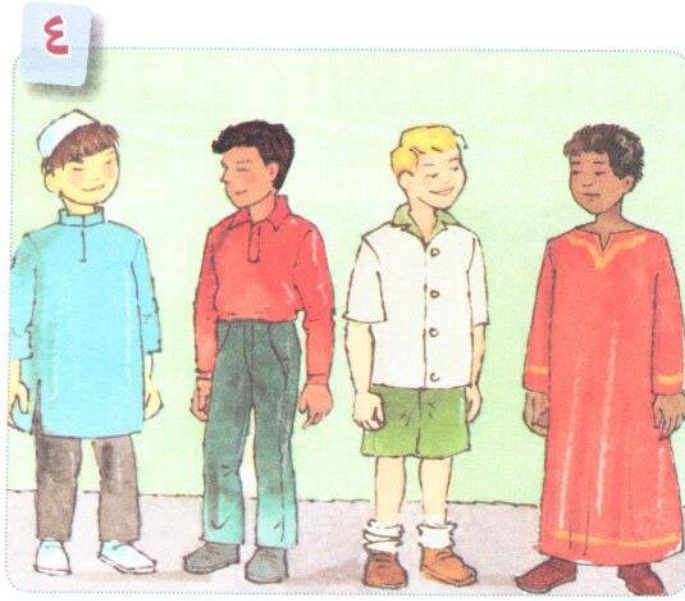

النَّاسُ مُتَسَاوُونَ مَهْمَا كَانَ لَوْنُ بَشَرَتِهِمْ.

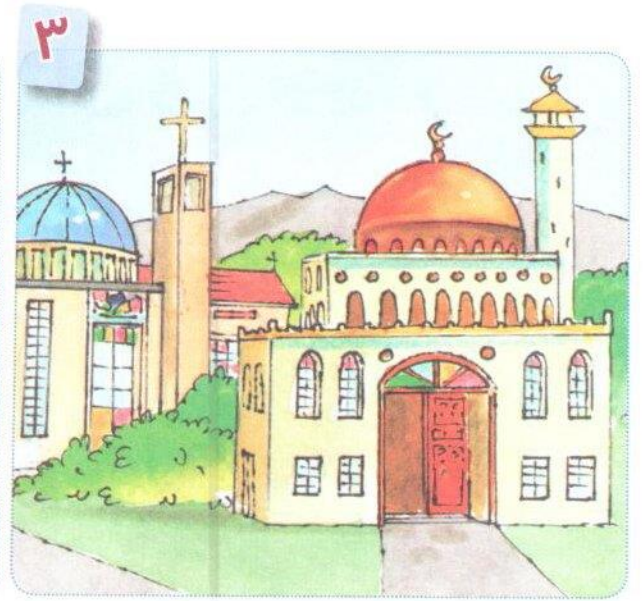

لِكُلِّ شَخْصٍ الْحَقُّ فِي مُمَارَسَةِ
شَعَائِرِهِ الدِّينِيَّةِ بِحُرِّيَّةٍ.



النَّاسُ مُتَسَاوُونَ مَهْمَا كَانَتْ مِهْنَتُهُمْ.



لَا فَرْقَ بَيْنَ غَنِيٍّ وَفَقِيرٍ
فِي الْحُقُوقِ وَالْوَاجِبَاتِ.



تنوع الأديان والقوميات في كوردستان

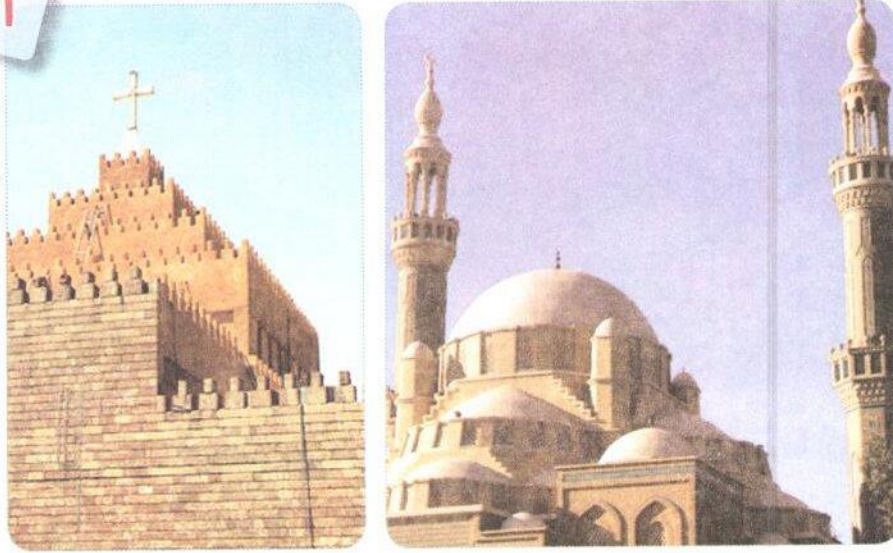

كوردستان نموذج للسلام والوئام بين القوميات والديانات.



تعيش في كوردستان إلى جانب الأغلبية الكوردية قوميات مختلفة، مثل التركمان والكردان والسريان والآشوريين والأرمن والعرب.

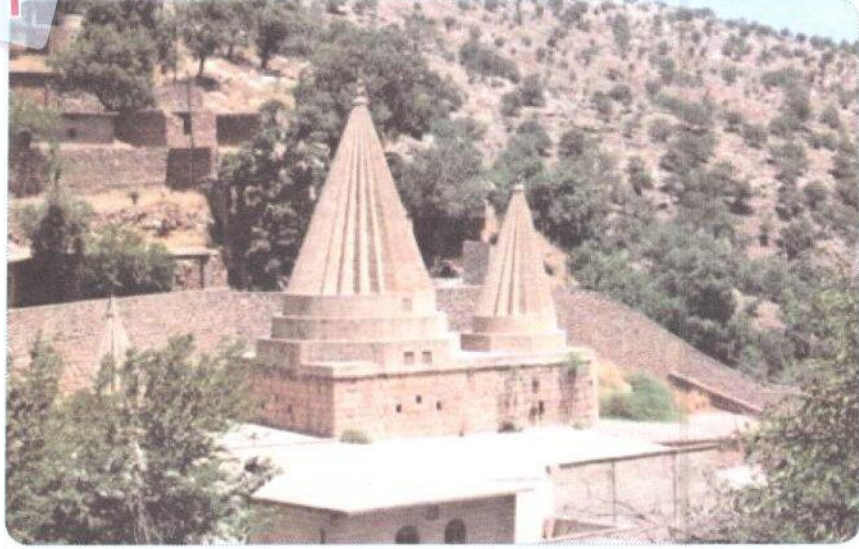

الدِّينَاتُ الْمُنْتَشِرَةٌ فِي كوردُستَانِ هِيَ
الإِسْلَامُ وَالْمَسِيحِيَّةُ وَالْأَيْزِيدِيَّةُ وَالْكَاكَائِيَّةُ.

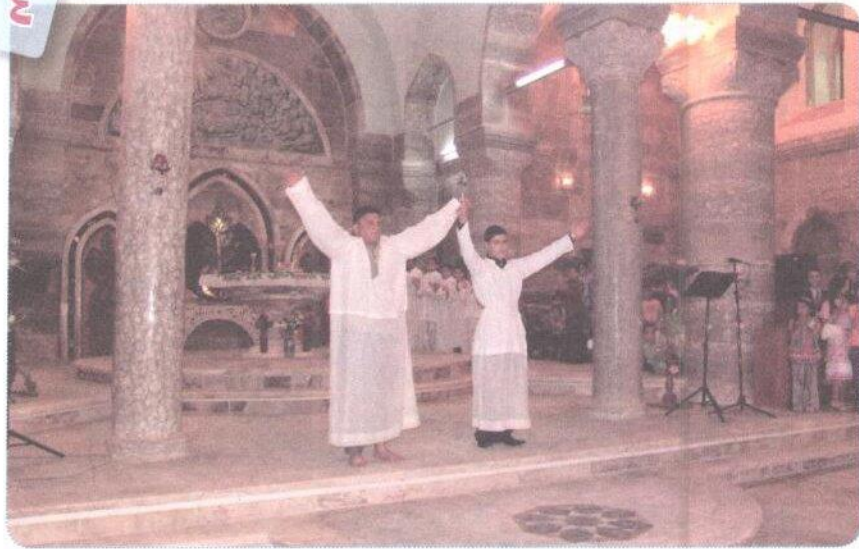

شَعْبُ كوردُستَانِ مُتَسَامِحٌ مَعَ الْأَدْيَانِ وَالْقَوْمِيَّاتِ.

لُعْبَةُ كُرَّةِ السَّلَّةِ



١ يَتَرَاوَحُ عَدَدُ لَاعِبِي فَرِيقِ كُرَّةِ السَّلَّةِ مِنْ عَشْرَةِ لَاعِبِينَ إِلَى اثْنَيْ عَشَرَ لَاعِبًا.

٢ لَا يُسْمَحُ إِلَّا لِخَمْسَةِ لَاعِبِينَ فَقَطْ مِنْ كُلِّ فَرِيقٍ أَنْ يَكُونُوا عَلَى أَرْضِ الْمَلْعَبِ فِي أَثْنَاءِ الْمُبَارَاةِ.

٣ يَسْتَطِيعُ اللَّاعِبُ فِي أَثْنَاءِ الْمُبَارَاةِ تَمْرِيرَ الْكُرَّةِ إِلَى زَمِيلٍ لَهُ فِي الْفَرِيقِ أَوْ طَبْطَبَتَهَا بِأَحَدِي الْيَدَيْنِ.

٤ يَتِمُّ تَسْجِيلُ الْهَدَفِ بِأَنْ يُصَوَّبَ اللَّاعِبُ الْكُرَّةَ، وَيُدْخِلَهَا فِي السَّلَّةِ.

٥ يَتَحَدَّدُ عَدَدُ النُّقَاطِ الْمُسَجَّلَةِ تَبَعًا لِلْمَكَانِ الَّذِي رُمِيَتْ مِنْهُ الْكُرَّةُ.

الْهَدَفُ الْمُسَجَّلُ مِنْ أَيِّ مَكَانٍ خَارِجِ فَطِّ الثَّلَاثِ نِقَاطٌ.

الْهَدَفُ الْمُسَجَّلُ مِنْ أَيِّ مَكَانٍ دَاخِلِ فَطِّ الثَّلَاثِ نِقَاطٌ.

الْهَدَفُ الْمُسَجَّلُ مِنْ فَطِّ الْأَمِيَّةِ الْفُرَّةِ، وَهُوَ يُعْسَبُ بَعْدَ ارْتِكَابِ فَتَا.

3

ثَلَاثَ نِقَاطٍ

2

نِقْمَتَانِ

1

نِقْطَةٌ وَاحِدَةٌ

٦ يَرْبِحُ الْفَرِيقُ الَّذِي يُسَجِّلُ أَكْبَرَ عَدَدٍ مِنَ النُّقَاطِ.



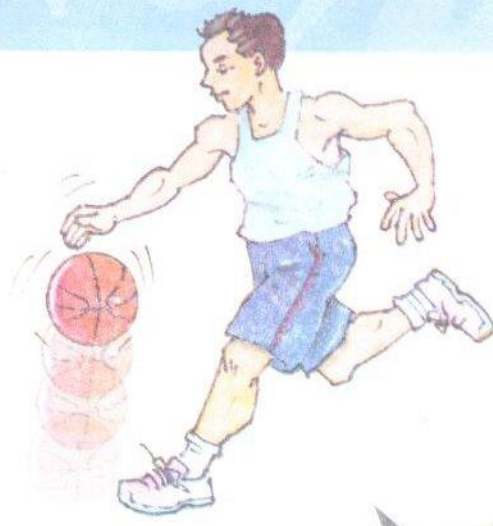

❌ لا يُسْمَحُ لِلأَعْبِينِ بِالدُّخُولِ إِلَى مَنطَقَةِ الخَصْمِ الوَاقِعَةِ
تَحْتَ السَّلَّةِ إِلَّا لِمُدَّةِ ثَلَاثِ ثَوَانٍ فَفَقَطُ.

❌ يُمْنَعُ اسْتِخْدَامُ اليَدَيْنِ لِإِعَاقَةِ تَقَدُّمِ اللّاعِبِ الخَصْمِ.

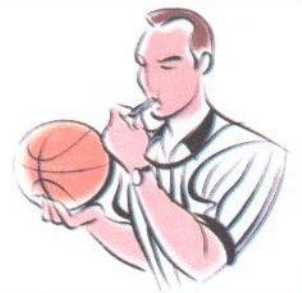



حِكَايَةُ صَدِيقَيْنِ

كَانَ الصَّدِيقَانِ بَرِيَارُ وَسَرْدَارُ
يَمْشِيَانِ فِي الصَّحْرَاءِ. خِلَالَ الرَّحْلَةِ،
تَجَادَلَا الصَّدِيقَانِ فَأَهَانَ بَرِيَارُ سَرْدَارَ.
تَأَلَّمَ سَرْدَارُ. وَلَكِنْ دُونَ أَنْ يَنْطِقَ
بِكَلِمَةٍ وَاحِدَةٍ، كَتَبَ عَلَى الرَّمْلِ:
«أَعَزُّ أَوْصِدْقَائِي أَهَانَنِي الْيَوْمَ».

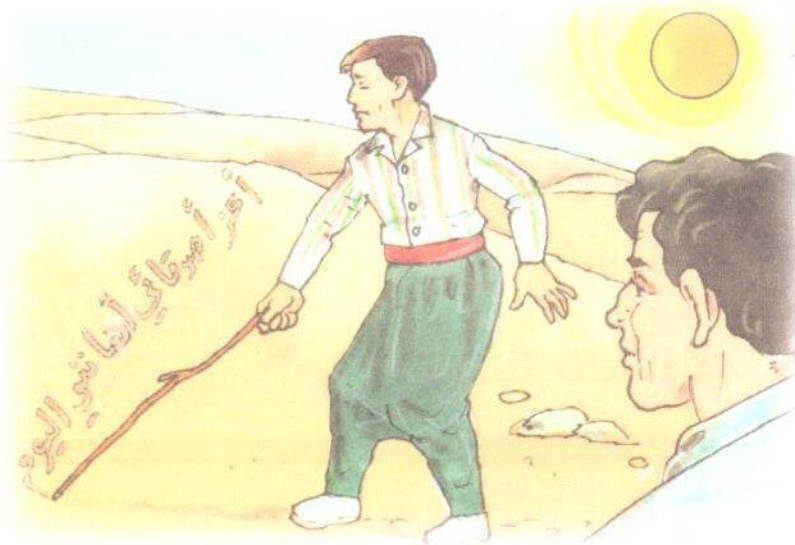

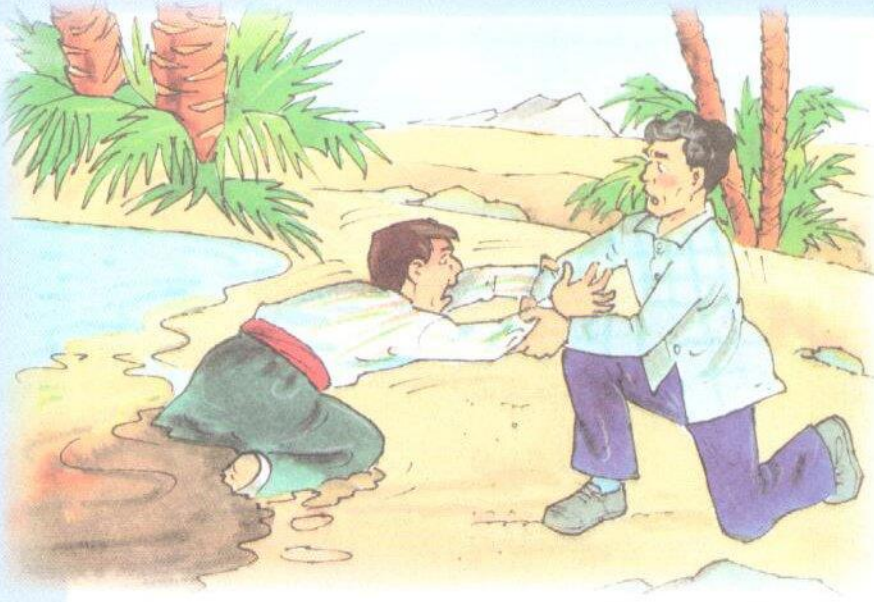

اسْتَمَرَ الصَّدِيقَانِ فِي مَشِيهِمَا
إِلَى أَنْ وَجَدَا وَاحَةً فَقَرَّرَا أَنْ
يَغْتَسِلَا. عَلِقَتْ قَدَمُ سَرْدَارَ فِي
الرَّمَالِ الْمُتَحَرِّكَةِ وَبَدَأَ يَغْرَقُ. لَكِنَّ
بَرِيَارَ أَسْرَعَ وَأَنْقَذَهُ مِنَ الْغَرَقِ.
وَبَعْدَ أَنْ نَجَا سَرْدَارُ مِنَ الْمَوْتِ،

قَامَ وَكَتَبَ عَلَى صَخْرَةٍ: «أَعَزُّ أَصْدِقَائِي أَنْقَذَ الْيَوْمَ حَيَاتِي».

تَعَجَّبَ بَرِيَارُ وَسَأَلَ سَرْدَارَ: «لِمَاذَا عِنْدَمَا أَهْنُتُكَ كَتَبْتَ ذَلِكَ عَلَى الرَّمَالِ، وَعِنْدَمَا
أَنْقَذْتُكَ كَتَبْتَ ذَلِكَ عَلَى الصَّخْرِ؟».

أَجَابَهُ سَرْدَارُ: «عِنْدَمَا يُؤْذِنَا الصَّدِيقُ عَلَيْنَا أَنْ نَكْتُبَ مَا فَعَلَهُ عَلَى الرَّمْلِ، لِأَنَّ رِيَّاحَ

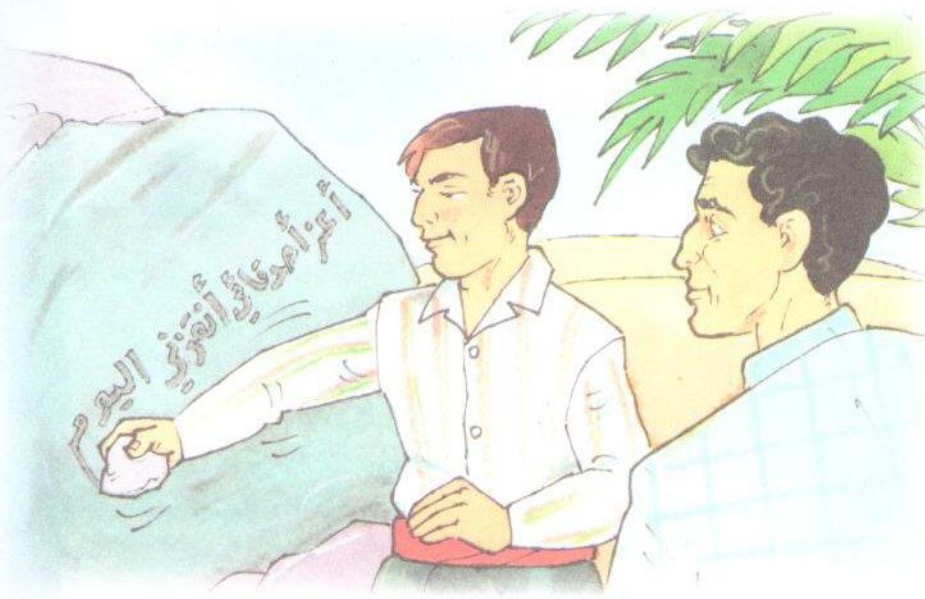

التَّسَامُحِ يُمَكِّنُ أَنْ تَمْحُوهَا.
وَلَكِنْ عِنْدَمَا يَصْنَعُ الصَّدِيقُ
مَعْرُوفًا مَعْنَا، فَعَلَيْنَا أَنْ نَكْتُبَ
مَا فَعَلَهُ عَلَى الصَّخْرِ حَيْثُ لَا
تَقْوَى الرِّيَّاحُ عَلَى مَحْوِهِ».



كوردی	عَرَبِي	كوردی	عَرَبِي
سۆز	الْحَنَانُ	ئاسودهي	الْأَمَانُ
يارمهتی دهرم	عَوْنِي	ئهمهك داری	الْوَفَاءُ
دوژمنان	الأَعَادِي	به خشندهیی	العَطَاءُ
سهرکهوتن	نَصْرٌ	بیگهردی	الصَّفَاءُ



كوردی	عَرَبِي	كوردی	عَرَبِي
دڤخوش دهبییت	يَسْعَدُ	دلهراوکی	قَلْقُ
نووشی گیانت بیت	هَنِيئاً مَرِيئاً	دهترسم	أَخْشَى



كوردی	عَرَبِي	كوردی	عَرَبِي
درودهكان	شَعَائِرُ	كهه نه ندامی	الإِعَاقَةُ
یهكسانن	مُتَسَاوُونَ	ماف	الْحَقُّ
ئهركهكان	الوَاجِبَاتُ		



كوردی	عَرَبِي	كوردی	عَرَبِي
ته بایی	الْوَنَامُ	نه ته وه كان	الْقَوْمِيَّاتُ
به ربلاو	الْمُنْتَشِرَةُ	ناینه كان	الْأَدْيَانُ
لیبوره	مُتَسَامِحٌ		



كوردی	عَرَبِي	كوردی	عَرَبِي
تۆمارکردنی گۆل	تَسْجِيلُ الْهَدَفِ	گیم	المُبَارَاةُ
هاویشتنی سه ربه خو	الرَّمِيَةُ الْحُرَّةُ	تۆپ ره وانه کردن	تَمْرِيرُ الْكُرَّةِ
رکابه ر	الْخَصْمُ	تۆپ کوتان	طَبْطَبَةُ الْكُرَّةِ



كوردی	عَرَبِي	كوردی	عَرَبِي
رزگاری کرد	أَنْقَذَ	بیابان	الصَّحْرَاءُ
نم	الرَّمْلُ	دهمه قالی کرد	تَجَادَلَ
تاویر	الصَّخْرُ	سوکایه تی پیکرد	أَهَانَ
لیبوره یی	التَّسَامُحُ	میرگ	وَاحَةٌ
چاکه	المَعْرُوفُ	نقوم ده بییت	يَغْرُقُ

التَّمْرِينَاتُ وَالْحُرُوفُ

١- اربط عبارات العمود الأول بما يناسبها من عبارات العمود الثاني، لتحصل على أنشودة (صديقي):

- | | |
|------------------------|-----------------------|
| • وَدِفءُ الْحَنَانِ | • صَدِيقِي صَدِيقِي |
| • لِدَرْبِ الْجِنَانِ | • سَنًا فِي طَرِيقِي |
| • وَأَوْفَى رَفِيقِي | • عَظِيمُ الْوَفَاءِ |
| • كَثِيرُ الْعَطَاءِ | • وَرَمَزُ الصَّفَاءِ |
| • لِبَرِّ الْأَمَانِ | • وَعَوْنِي وَزَادِي |
| • لَطَرْدِ الْأَعَادِي | • وَنَصْرِ الْبِلَادِ |

٢- ابحث في أنشودة (صديقي) عن مرادف للكلمات الآتية:

- الْمُسَاعَدَةُ:
- إِبْعَادُ:
- الطَّرِيقُ:
- الطَّعَامُ:
- الْفَوْزُ:

٣- صِلْ كُلَّ كَلِمَةٍ بِضِدِّهَا ثُمَّ اكْتُبْهَا، مُتَّبِعاً الْمِثَالَ:



الصَّفَاءُ ≠ الكَذْرُ

..... ≠

..... ≠

..... ≠

..... ≠

• العَدُوُّ

• القَسْوَةُ

• الكَذْرُ

• الخِيَانَةُ

• الخَطَرُ

• الصَّفَاءُ

• الوَفَاءُ

• الأَمَانُ

• الصَّدِيقُ

• الحَنَانُ

٤- صِلْ مُتَّبِعاً الْمِثَالَ:



• وَفَاءً

• أَمَاناً

• عَطَاءً

• صَفَاءً

• حَنَاناً

• عَطَا

• صَفَا

• وَفَى

• حَنَّ

• أَمِنَ

٥- اَمَلِ الْفَرَاغَ بِالْكَلِمَةِ الْمُنَاسِبَةِ، مُتَّبِعًا الْمِثَالَ:

صَدِيقِي هُوَ:

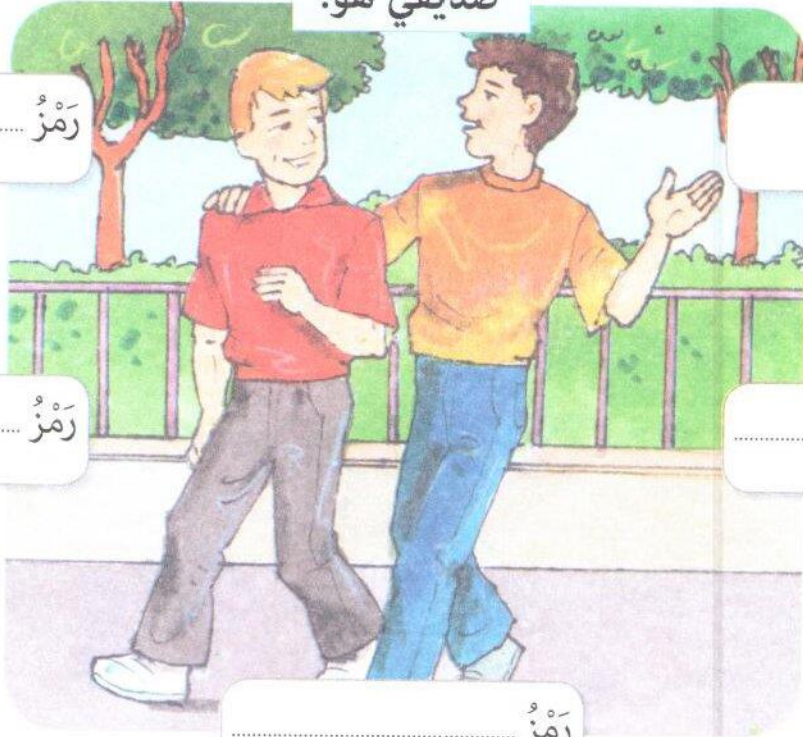

رَمَزُ

رَمَزُ الصَّفَاءِ

رَمَزُ

رَمَزُ

رَمَزُ

٦- سَمِّ أَحَدَ أَصْدِقَائِكَ، وَقُلْ مَا الَّذِي تُحِبُّهُ فِيهِ، مُسْتَعِينًا بِالْعِبَارَاتِ الْمُنَاسِبَةِ:

كَثِيرُ الْعَطَاءِ حَنُونٌ وَفِيٌّ مُزَعِجٌ خَدومٌ قاسٍ

.....

.....

.....

.....

٧- اكتب أسماء الشخصيات التي تشارك في حوار (زيارة صلاح) تحت الرسوم المناسبة:



٨- أجب عن الأسئلة الآتية:

- بِمَ شَعَرَ صَلاَحٌ قَبْلَ زِيَارَةِ أَصْدِقَائِهِ لَهُ؟

.....

- مَاذَا حَضَّرَتِ الْأُمُّ لِأَصْدِقَائِ صَلاَحٍ؟

.....

- مَا الَّذِي يُقْلِقُ صَلاَحًا؟

.....

- بِمَ شَعَرَ صَلاَحٌ بَعْدَ زِيَارَةِ أَصْدِقَائِهِ لَهُ؟

.....

اكتب اسمَ قائلِ كلِّ جُملةٍ مِنَ الجُمَلِ الآتيةِ في حوارِ (زيارةِ صلاح):



-٩

لا داعيَ للقلقِ يا صلاح.

ماذا لو قالوا إنَّ عُرفتي صغيرةٌ؟

ما أطيبَ هذهِ الحلوى!

البارحةَ تسلَّينا كثيراً عندك يا صلاح.

شعرنا أننا في بيتنا.

تناولنا حلوى لذيذةً.

استخرج من حوارِ (زيارةِ صلاح) جُملةً استفهاميةً، واكتبها:

-١٠



استخرج من حوارِ (زيارةِ صلاح) جُملةً تعجبيةً، واكتبها:

-١١



- ١٢-  ضَعْ عَلامَةَ الاسْتِفْهامِ ؟ أَوْ عَلامَةَ التَّعْجِبِ ! أَوْ النُّقْطَةَ .
حَيْثُ يَجِبُ فِي الجُمَلِ الآتِيَةِ:



- جَرَسَ البَابِ يَرِنُ
 - ما بِالكَ يا صَلاحُ تَبْدُو قَلِقاً
 - حَضَرْتُ لَكُمْ أَطيبَ الحَلْوَى
 - ما أَلَذَّ هَذَا العَصِيرِ
 - كَيْفَ اسْتَقْبَلَ صَلاحُ أَصْدِقائَهُ

- ١٣-  أَكْمِلْ مُتَّبِعاً المِثَالَ:

- هَذِهِ الحَلْوَى طَيِّبَةٌ جِداً. ← ما أَطيبَ هَذِهِ الحَلْوَى!
هَذَا العَصِيرُ لَذِيذٌ جِداً. ←
أَهْلُ صَلاحٍ لُطْفاءٌ جِداً. ←
تَصَرَّفُ صَلاحٍ غَرِيبٌ جِداً. ←
كَمالٌ سَعِيدٌ جِداً. ←

- ١٤-  أَكْمِلْ مُتَّبِعاً المِثَالَ:

- لا دَاعِي (الْقَلَقِ) لِلْقَلَقِ يا صَلاحُ.
لا دَاعِي (الخَوْفِ) يا مَسْعودُ.
لا دَاعِي (الخَجَلِ) يا
لا دَاعِي (الحُزَنِ) يا
لا دَاعِي (الغَضَبِ) يا

١٥- في اليَوْمِ التَّالِي لِزِيَارَةِ الْأَصْدِقَاءِ، عَادَ صَلاَحٌ مِّنَ الْمَدْرَسَةِ فَرِحًا. تَخَيَّلْ مَا قَالَهُ لِأُمِّهِ.

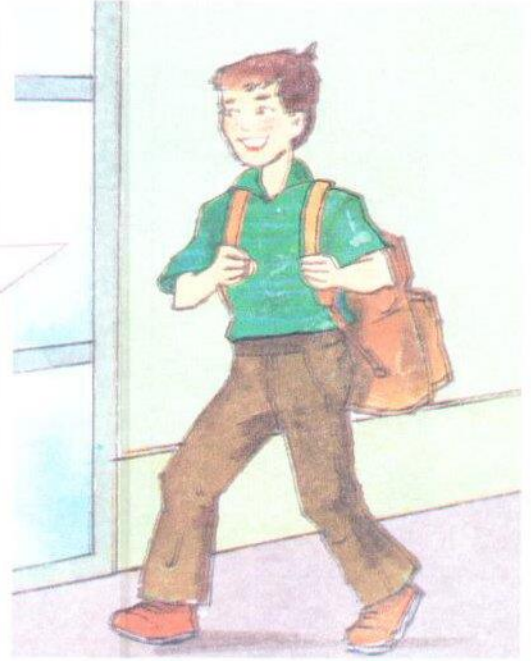

١٦- ضَعُ عِلَامَةً صَحَّ أَمَامَ التَّصْرُفِ اللَّائِقِ، وَعِلَامَةً خَطَأً أَمَامَ التَّصْرُفِ غَيْرِ اللَّائِقِ:

- أُعَبِّرُ بِلُغَتِي الْخَاصَّةِ.
- أُخَاصِمُ صَدِيقِي، لِأَنَّ دِينَهُ مُخْتَلِفٌ عَنِّ دِينِي.
- أَسْخَرُ مِنْ صَدِيقِي، لِأَنَّ لَوْنَ بَشَرَتِهِ مُخْتَلِفٌ عَنِّ لَوْنِ بَشَرَتِي.
- أُمَارِسُ شَعَائِرِي الدِّينِيَّةَ بِحُرِّيَّةٍ.
- أَمْنَعُ زَمِيلِي مِنَ التَّعْبِيرِ بِلُغَةٍ مُخْتَلِفَةٍ عَنِّ لُغَتِي.
- أَتَنَقَّلُ فِي السُّوقِ رُغْمَ إِعَاقَتِي.
- أَحْتَرِمُ النَّادِلَ الَّذِي يَخْدُمُنِي فِي الْمَطْعَمِ.
- أُجْبِرُ صَدِيقِي عَلَى مُمَارَسَةِ الشَّعَائِرِ الدِّينِيَّةِ الَّتِي أُمَارِسُهَا.

١٧- رَقِّمِ بِالتَّسْلُسِلِ كُلَّ مَجْمُوعَةٍ، لِتَحْصَلَ عَلَى جُمْلَةٍ مُفِيدَةٍ، ثُمَّ اكَتُبْهَا: 

مَهْمَا لَوْنُ كَانَ النَّاسُ بَشَرَتِهِمْ مُتَسَاوُونَ

الْحَقُّ فِي بَحْرِيَّةٍ شَعَائِرِهِ شَخْصٍ مُمَارَسَةِ لِكُلِّ الدِّينِيَّةِ

١٨-  أَكْمِلْ مُتَّبِعًا الْمِثَالَ: 

لَهُ الْحَقُّ فِي التَّنَقُّلِ بِسُهُولَةٍ. ← يَحَقُّ لَهُ أَنْ يَتَنَقَّلَ بِسُهُولَةٍ.

لَهُ الْحَقُّ فِي التَّعْبِيرِ. ← لَهُ أَنْ

لَهُ الْحَقُّ فِي مُمَارَسَةِ شَعَائِرِهِ الدِّينِيَّةِ. ← لَهُ أَنْ شَعَائِرِهِ الدِّينِيَّةِ.

لَهُ الْحَقُّ فِي اخْتِيَارِ الْمِهْنَةِ الَّتِي يُرِيدُهَا. ← لَهُ أَنْ الْمِهْنَةَ الَّتِي يُرِيدُهَا.

١٩- املأ الفراغ بالكلمة المناسبة: 

الوثام حقوقها متسامح قوميات مختلفة للسلام

- كوردستان نموذج و بين
القوميات والديانات.

- يعيش في كوردستان إلى جانب الأغلبية الكوردية

- شعب كوردستان مع الأديان والقوميات.

٢٠- اكتب الاسم المناسب تحت الصورة: 

الديانات المنتشرة في كوردستان هي:

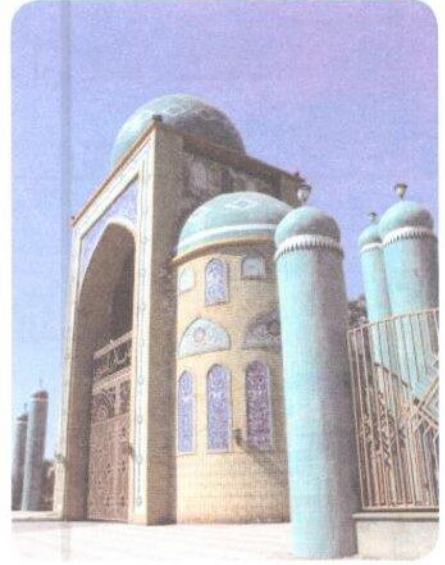
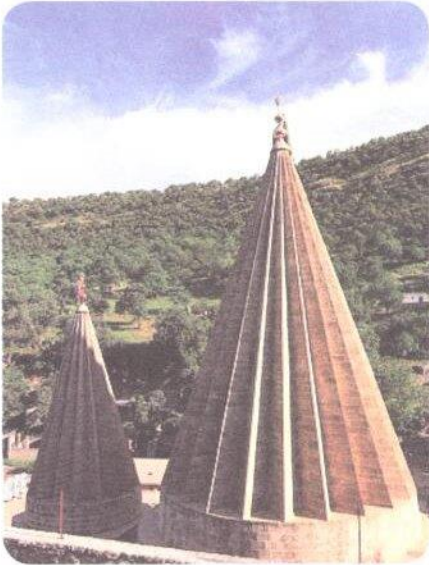

٢١ - اِخْتَرِ الْاسْمَ الْمُنَاسِبَ لِكُلِّ صُورَةٍ، وَاكْتُبْهُ تَحْتَهَا:
يَعِيشُ فِي كُورْدِسْتَانَ قَوْمِيَّاتٌ مُخْتَلِفَةٌ مِنْهَا:

التُّرْكَمانُ الكُورْدُ الآشوريُّونَ العَرَبُ



٢٢ - اكْمِلْ مُتَّبِعًا الْمِثَالَ:

- | | | |
|-----------------|---|-----------------------------|
| هُوَ آشُورِيٌّ. | ← | زِيَا مِنْ الْآشُورِيِّينَ. |
| هُوَ | ← | شَابُو مِنْ الْكِلْدَانِ. |
| هِيَ | ← | نِيشَانُ مِنَ الْأَرْمَنِ. |
| هُوَ | ← | تُونَا مِنَ الْكُورْدِ. |
| هُوَ | ← | عَامِرٌ مِنَ الْعَرَبِ. |

ضَعْ عَلامَةَ صَحِّحٍ أَمَامَ العِبارَةِ الصَّحيحةِ



أَوْ عَلامَةَ خَطَأٍ أَمَامَ العِبارَةِ الخاطئةِ كُلِّ جُمْلَةٍ مِنَ الجُمَلِ الآتيَةِ:

صَحِّحٍ	خَطَأً

عَدَدُ لَاعِبِي فَرِيقِ كُرَةِ السَّلَّةِ هُوَ تِسْعَةٌ لَاعِبِينَ.

يَشغَلُ أَرْضَ المَلْعَبِ خَمْسَةٌ لَاعِبِينَ فِي أَثناءِ المُبَاراةِ.

يُمنَعُ اسْتِخدامُ اليَدَيْنِ لِإِعاقةِ تَقَدُّمِ اللّاعِبِ الخَصْمِ.

يُسمَحُ لِلّاعِبِينَ بِالدُّخولِ إِلى مِناطِقَةِ الخَصْمِ تَحْتَ السَّلَّةِ خَمْسَ نَوَانٍ.

يَرَبِّحُ الفَرِيقُ الَّذِي يُسجَلُ نِقاطاً أَكثَرَ.

يُحدِّدُ المَكانَ الَّذِي رُمِيتَ مِنْهُ الكُرَةُ عَدَدَ النِّقاطِ المُسجَلَةِ.

اخْتَرِ العِبارَةَ المُناسِبَةَ، وَاكتُبْها فِي المَكانِ المُناسِبِ:



خَطُّ المُنْتَصَفِ - خَطُّ الرَّمِيَةِ الحُرَّةِ - المِناطِقَةُ المُحرَّمَةُ - خَطُّ الثَلَاثِ نِقاطِ - دائِرَةُ المَركَزِ

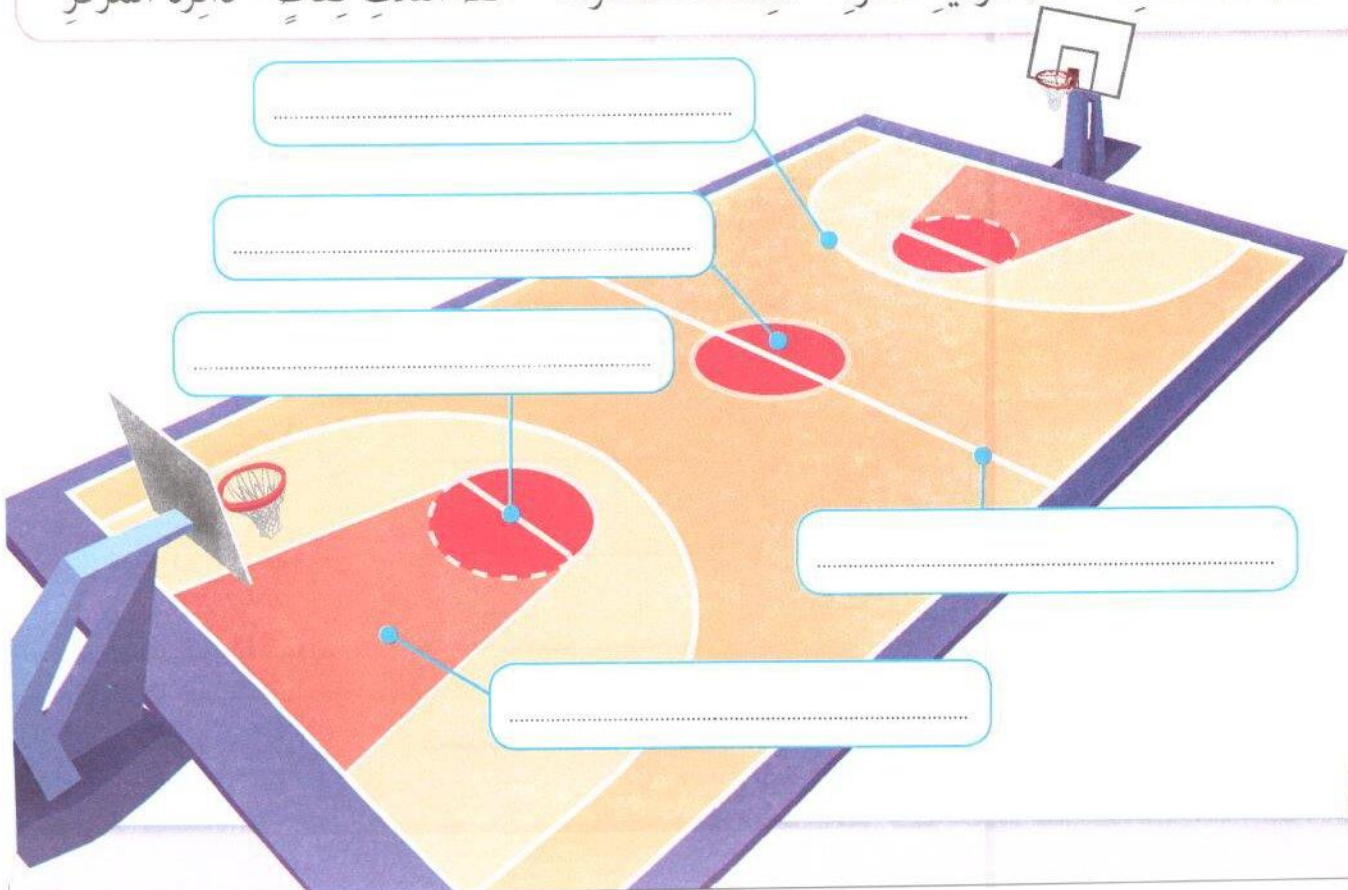

٢٥- اَمَلْ الفَرَاغَ بِالفِعْلِ المُنَاسِبِ: 

يَرْمِي يَدْخِلُ يُمَرِّرُ يُسَجِّلُ يَقْدِفُ يُصَوِّبُ

..... اللّاعِبُ الكُرَةَ إِلى زَميلٍ لَهُ في الفَرِيقِ.

..... اللّاعِبُ الكُرَةَ إِلى سَلَّةِ الخَصْمِ.

..... اللّاعِبُ الكُرَةَ في السَّلَّةِ.

..... اللّاعِبُ الكُرَةَ.

..... اللّاعِبُ هَدَفًا.

٢٦- عَبِّرْ بِجُمَلَةٍ مُناسِبَةٍ عَن كُلِّ رَسْمٍ: 

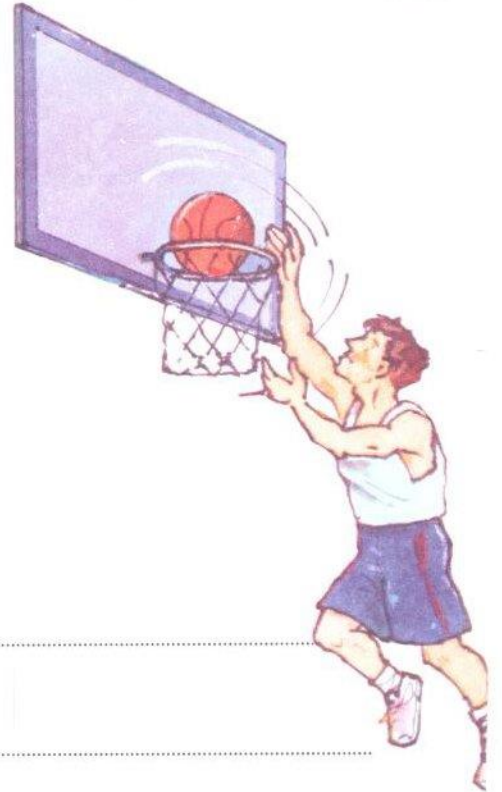



٢٧- أَجِبْ عَنِ الْأَسْئَلَةِ الْآتِيَةِ حَوْلَ نَصِّ (حِكَايَةِ صَدِيقَيْنِ):

- مَنْ هُمْ شَخْصِيَّاتُ هَذِهِ الْحِكَايَةِ؟

- أَيْنَ تَجْرِي أَحْدَاثُ هَذِهِ الْحِكَايَةِ؟

- مَاذَا جَرَى حِينَ تَجَادَلَ الصَّدِيقَانِ؟

- أَيْنَ كَتَبَ سَرْدَارُ جُمْلَةَ «أَعَزُّ أَوْصِدْقَائِي أَهَانَنِي الْيَوْمَ»؟

- مَتَى قَرَّرَ الصَّدِيقَانِ أَنْ يَخْتَسِلَا؟

- مَاذَا حَدَّثَ لِسَرْدَارَ قُرْبِ الْوَاحَةِ؟

- مَنْ أَنْقَذَ سَرْدَارَ؟

- أَيْنَ كَتَبَ سَرْدَارُ جُمْلَةَ «أَعَزُّ أَوْصِدْقَائِي أَنْقَذَ الْيَوْمَ حَيَاتِي»؟

٢٨- رَقِّمِ الْجُمَلَ الْآتِيَةَ عَلَى وَفْقِ مَنْ تَسَلَّسِلِ أَحْدَاثِ (حِكَايَةِ صَدِيقَيْنِ): 

اسْتَمَرَ الصَّدِيقَانِ فِي مَشِيهِمَا إِلَى أَنْ وَجَدَا وَاحَةً.

كَانَ الصَّدِيقَانِ بَرِيَارُ وَسَرْدَارُ يَمْشِيَانِ فِي الصَّخْرَاءِ.

وَبَيْنَمَا كَانَ الصَّدِيقَانِ يَغْتَسِلَانِ، عَلِقَتْ قَدَمُ سَرْدَارَ فِي الرَّمَالِ، وَبَدَأَ يَغْرَقُ.

خِلَالَ الرَّحْلَةِ، تَجَادَلَ الصَّدِيقَانِ، فَأَهَانَ بَرِيَارُ سَرْدَارَ.

تَأَلَّمَ سَرْدَارُ، فَكَتَبَ عَلَى الرَّمْلِ: «أَعِزُّ أَوْصِدْقَائِي أَهَانِي الْيَوْمَ».

وَبَعْدَ أَنْ نَجَا سَرْدَارُ مِنَ الْمَوْتِ، كَتَبَ عَلَى صَخْرَةٍ: «أَعِزُّ أَوْصِدْقَائِي أَنْقَذَ الْيَوْمَ حَيَاتِي».

لَكِنَّ بَرِيَارَ أَسْرَعَ وَأَنْقَذَهُ مِنَ الْغَرَقِ.

٢٩- اسْتَخْرِجْ مِنَ النَّصِّ الْأَفْعَالَ الَّتِي تُشِيرُ إِلَى الْأَنْزِعَاجِ بَيْنَ الصَّدِيقَيْنِ: 

٣٠- اسْتَخْرِجْ مِنَ النَّصِّ الْكَلِمَاتِ الَّتِي تُشِيرُ إِلَى أَنَّ أَحْدَاثَ هَذِهِ الْحِكَايَةِ تَجْرِي فِي الصَّخْرَاءِ: 

٣١-  أَكْمِلِ الْجُمْلَةَ الْآتِيَةَ بِمَا يُنَاسِبُ لِيَتِمَّ الْمَعْنَى، مُتَّبِعًا الْمِثَالَ:

تَجَادَلَ الصَّدِيقَانِ فَأَهَانَ بَرِيَارُ سَرْدَارَ.

تَأَلَّمَ سَرْدَارُ ف..... : «أَعَزُّ أَوْصِدْقَائِي أَهَانَنِي الْيَوْمَ».

بَدَأَ سَرْدَارُ يَغْرُقُ ف.....

أَنْقَذَ بَرِيَارُ سَرْدَارَ ف..... : «أَعَزُّ أَوْصِدْقَائِي أَنْقَذَ الْيَوْمَ حَيَاتِي».

٣٢-  اَكْتُبْ جُمْلَةً مُتَّبِعًا الْمِثَالَ الْآتِيَّ:

اسْتَمَرَ سَرْدَارُ فِي الْمَشْيِ إِلَى أَنْ وَجَدَ وَاحَةً.

اسْتَمَرَ..... إِلَى أَنْ.....

٣٣-  اذْكُرْ تَصَرُّفَاتٍ يَقُومُ بِهَا صَدِيقُكَ، وَتَكْتُبُهَا عَلَى الرَّمْلِ:

.....

.....

.....

٣٤- اذْكُرْ تَصَرُّفَاتِ يَقُومُ بِهَا صَدِيقُكَ وَتَكْتُبُهَا عَلَى الصَّخْرِ: 



٣٥- رَتِّبِ الحُرُوفَ الآتِيَةَ عَلَى وَفْقِ مِنَ التَّسْلُسِلِ الأَلْفَبَائِيِّ: 



..... ح - د - ع - ب :

..... هـ - ف - ث - و :

..... ش - ر - ظ - ض :

٣٦- رَتِّبِ الكَلِمَاتِ الآتِيَةَ عَلَى وَفْقِ مِنَ التَّسْلُسِلِ الأَلْفَبَائِيِّ: 



رِحْلَةٌ - صَحْرَاءُ - مَعْرُوفٌ - وَاحَةٌ - رِيَاخٌ - تَسَامُحٌ

صَدِيقٌ - صَحْرَاءُ - صَخْرٌ - صَاحِبٌ - صَفَاءٌ



١- ضَعَّ خَطًّا تَحْتَ الْفِعْلِ، وَخَطَّيْنِ تَحْتَ الْاسْمِ فِي الْفِقْرَةِ الْآتِيَةِ:

اسْتَمَرَ الصَّدِيقَانِ فِي مَشْيِهِمَا إِلَى أَنْ وَجَدَا وَاحَةً

فَقَرَّرَا أَنْ يَغْتَسِلَا. عَلَقَتْ قَدَمُ سَرْدَارَ فِي الرَّمَالِ وَبَدَأَ

يَغْرَقُ. لَكِنَّ بَرِيَارَ أَسْرَعَ وَأَنْقَذَهُ مِنَ الْغَرَقِ.

٢- حَدِّدْ نَوْعَ كُلِّ جُمْلَةٍ مِنَ الْجُمَلِ الْآتِيَةِ: هَلْ هِيَ جُمْلَةٌ فِعْلِيَّةٌ أَمْ جُمْلَةٌ اسْمِيَّةٌ؟

كوردُستانُ نَمُوذَجٌ لِلسَّلَامِ وَالوِثَامِ.

عَلَقَتْ قَدَمُ سَرْدَارَ فِي الرَّمَالِ الْمُتَحَرِّكَةِ.

تَجَادَلَ الصَّدِيقَانِ خِلَالَ الرُّحْلَةِ.

شَعَبُ كوردُستانَ مُتَسَامِحٌ مَعَ الْأَدْيَانِ وَالقَوْمِيَّاتِ.



٣- ضَعْ دَائِرَةً حَوْلَ الْكَلِمَاتِ أَوْ الْعِبَارَاتِ الَّتِي تُشِيرُ إِلَى الزَّمَانِ، ثُمَّ حَدِّدْ زَمَنَ كُلِّ فِعْلٍ:
أَهْوَ فِي الْمَاضِي أَمْ فِي الْحَاضِرِ أَمْ فِي الْمُسْتَقْبَلِ؟

..... أَمْسٍ تَجَادَلَ الصَّدِيقَانِ فِي الصَّحْرَاءِ.

..... الْبَارِحَةَ زَارَ مَسْعُودٌ صَدِيقَهُ صَلاَحًا.

..... غَدًا سَاحَضُرُ مَعَ أَبِي مُبَارَاةً فِي كُرَةِ السَّلَّةِ.

..... الْآنَ تُحَضِّرُ أُمِّي أَطِيبَ الْحَلْوَى.

..... الْأُسْبُوعَ الْمُقْبِلَ سَوْفَ أَزُورُ أَصْدِقَائِي.

..... فِي هَذَا الْوَقْتِ أَمْشِي عَلَى الرَّمَالِ.

٤- اَمْلَأِ الْفَرَاغَ بِالْحَرْفِ الْمُنَاسِبِ: الثَّاءِ (ث) أَوْ السَّيْنِ (س) أَوْ الصَّادِ (ص):

..... دِيقِي ك..... يِرُ الْعَطَاءِ.

مَا أَلَذَّ هَذَا الْع..... يِرًا!

فِي كُورْدُ..... تَانِ، تُمَارِ..... الْأَقْلِيَّاتِ الْقَوْمِيَّةُ حُقُوقَهَا ال..... يَا..... يَّةَ وَال..... قَافِيَّةَ.

ل..... سَاحِبِ الْإِعَاقَةِ الْحَقُّ فِي التَّنَقُّلِ ب..... هَوْلَةٍ.

فِي أ..... سِنَاءِ اللَّعِبِ، ي..... تَطِيحُ اللَّاعِبُ تَمْرِيرَ الْكُرَةِ إِلَى زَمِيلِ لَهُ.

يُ..... مَحُّ لِلَّاعِبِ بِدُخُولِ مَنطِقَةِ الْخ..... مِ لِحْمِ..... وَانِ فَقَطُّ.



٥- أكمل مُتَّبِعاً المِثَالَ:

ألعاب: ال + ألعاب ← الألعاب

أمان: + ←

إعاقة: + ←

أم: + ←

٦- أعد كتابة هذه المقاطع على شكل كلمات:

ء ل / ء / م ن

ء ص / ص / ف ء

ق و / م ي / ي ء ت

م / م / ر / س ء ة

٧- أعد كتابة هذه الكلمات على شكل مقاطع:

متساون ←

الرحلة ←

متحركة ←

الإعاقة ←



٨- اكتب بخط واضح وجميل:

صَدِيقِي صَدِيقِي
 وَأَوْفَى رَفِيقِي
 سَنَاءً فِي طَرِيقِي
 لِبَبْرِ الْأَمَانِ
 عَظِيمِ الْوَفَاءِ
 كَثِيرِ الْعَطَاءِ
 وَعَوْنِي وَزَادِي
 لِبَطْرِ الْأَعْيَادِي
 وَنَضْرِ الْبِلَادِ
 لِبَدْرِ الْجَنَانِ

٩- اسمع، واكتب:

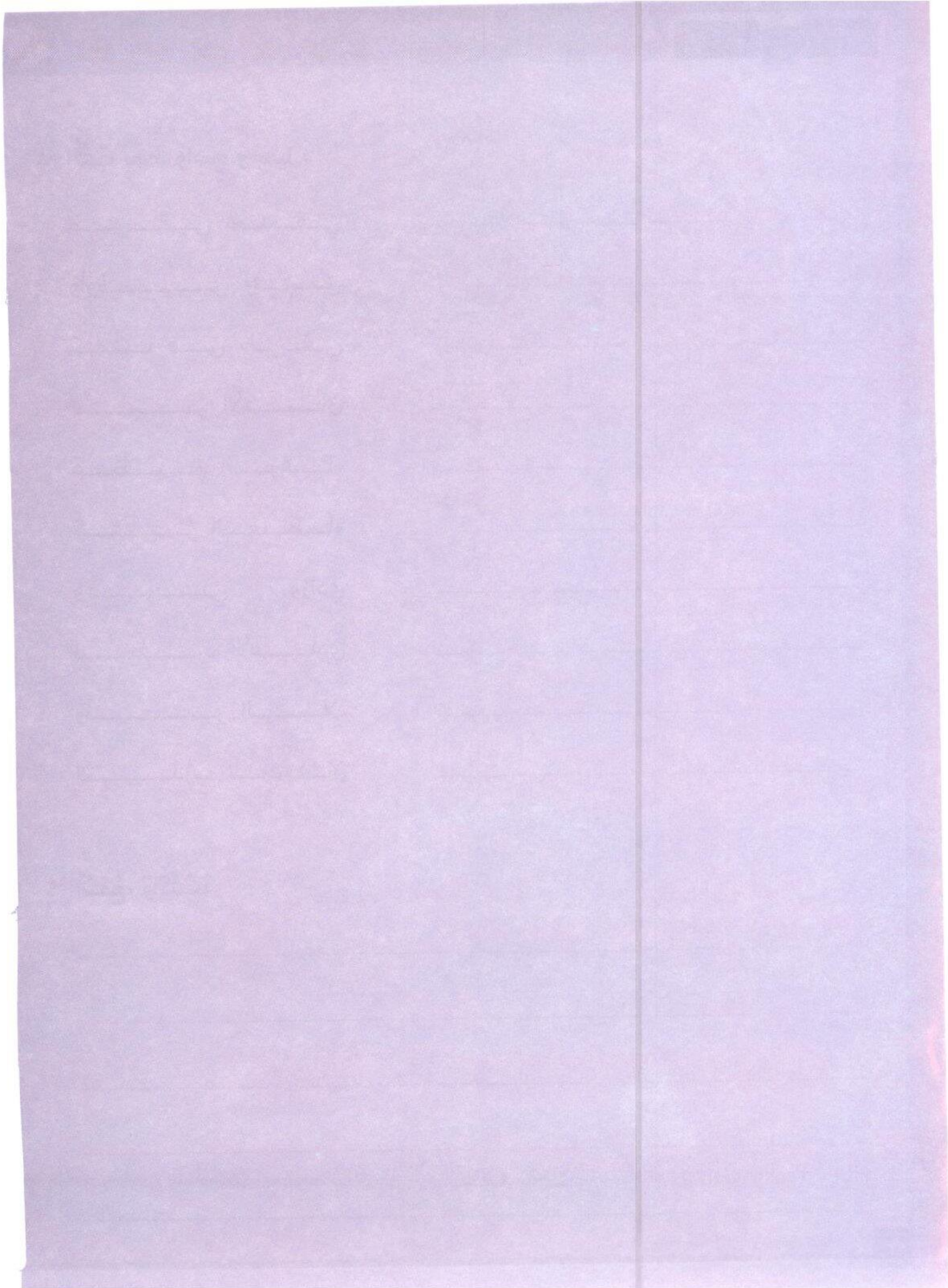

الْوَحْدَةُ الثَّانِيَّةُ

٢

أُغْنِيَّةُ أُمِّ

إِلْقَاءُ



خَالِدٌ وَالْأَمْرُ

تَوَاصُلُ



أَدَابُ السُّلُوكِ أَحْتِرَامُ الصِّغَارِ لِلْكِبَارِ



اتِّفَاقِيَّةُ حُقُوقِ الطِّفْلِ

اِكْتِشَافُ



تَسْلِيَّةٌ وَإِفَادَةٌ بُلْدَانٌ وَقَعَتْ عَلَى
اتِّفَاقِيَّةِ حُقُوقِ الطِّفْلِ



سَمِيرٌ

أَدَبٌ





أَغْنِيَةُ أُمِّ

أَتَرَاهُ نَامًا؟

أَيَصِيحُ مَامَا؟

وَلِيَدِي

هُوَ فِلْدَةٌ كَبِيدِي

هُوَ مِنْ دُمُوعِ يَدِي

أَمْسِي لَهُ وَغَدِي

هُوَ لِي

وَلِيَدِي

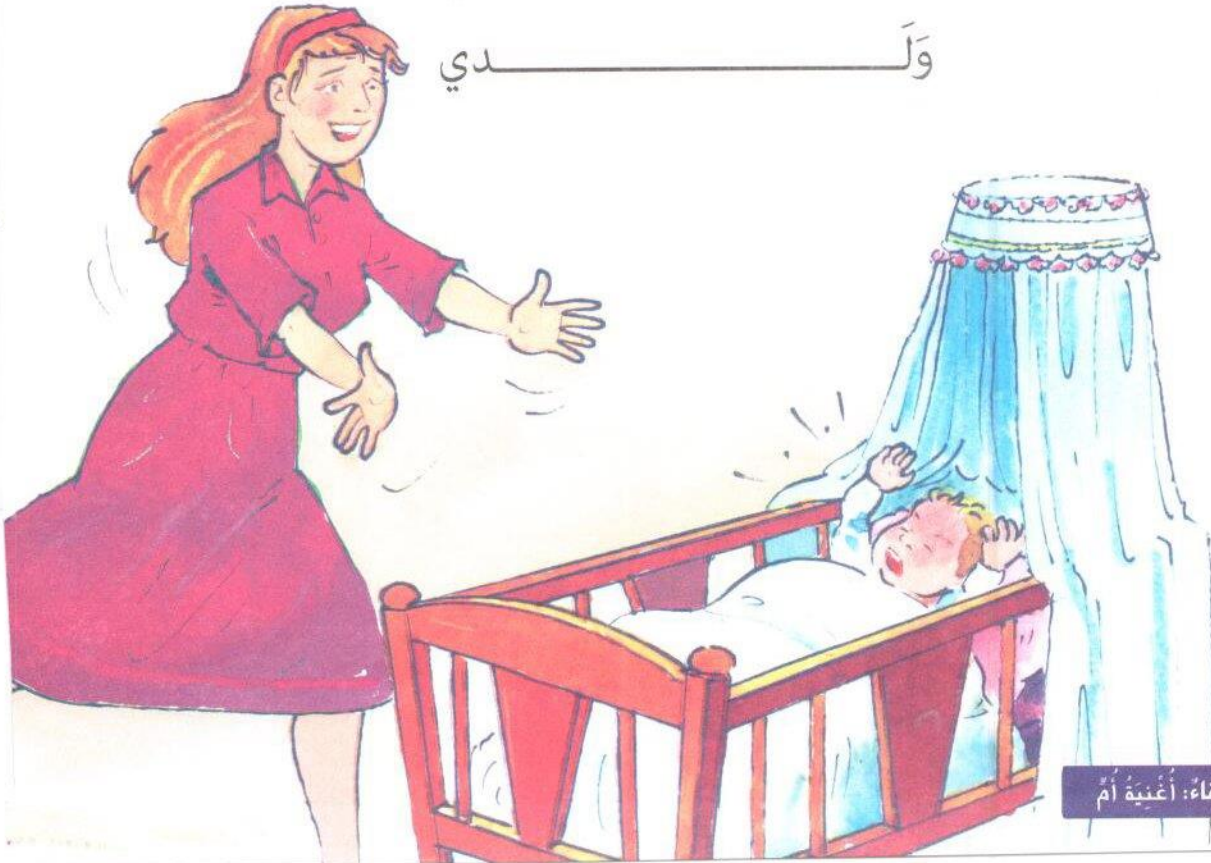



أَطْعَمْتُهُ قُبَلِي
 وَسَقَيْتُهُ أَمَلِي
 هُوَ وَلِي
 وَلَوَلَدِي
 لَمَّا أَهْدَيْتُهُ
 فِي الْمَهْدِ أَنْشَدْتُهُ
 مَا قَالَ لِي غَدُهُ
 وَأَنَا أَمَدُّدُهُ
 جَفْنَايَ مَرْقَدُهُ
 هُوَ مُنْتَهَى أَمَلِي

صَفَاءُ الْحَيْدَرِي





خَالِدٌ وَالْأَوَامِرُ



أوامر، أوامر
في البيت
والمدرسة.

يبدو عليك
الإنزعاج، ما بالك
يا خالد؟

أريد أن أكبر بسرعة
ليحقق لي أن أفعل
ما أشاء.

لا تقلقي يا أمي لقد
كبرت، وصرت أعرف
كل شيء.

ولكن لكي تفعل
ما تشاء، يجب أن
تكتسب خبرة في
التصرف.

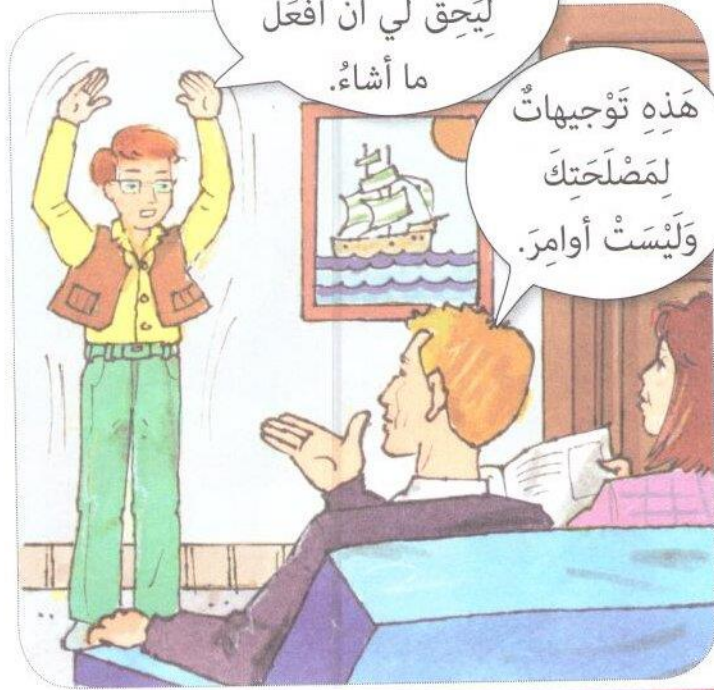

هذه توجيهات
لمصلحتك
وليس أوامر.

لا يَكْفِي أَنْ تَكْبُرَ، فَالْقَرَارَاتُ
الصَّائِبَةُ تَحْتَاجُ إِلَى خِبْرَةٍ
جَيِّدَةٍ فِي الْحَيَاةِ.

وَأَنْتَ لَا تَزَالُ
قَلِيلَ الْخِبْرَةِ.

لَقَدْ اخْتَبَرْتُ ذَلِكَ. فَعِنْدَمَا أَهَانَنِي
صَدِيقِي فِي الْمَدْرَسَةِ وَدَفَعْتُهُ، عُدْتُ
وَتَحَدَّثْتُ مَعَهُ، وَتَصَالَحْنَا، وَانْتَهَى الْأَمْرُ.

أَيُّ أَنْكَ لَمْ تَخْتَبِرْ
بِشَكْلِ كَافٍ كَيْفَ
تُوَاجِهَ الْمَشْكِلاتِ،
وَكَيْفَ تَرُدُّ عَلَى
الْإِسَاءَةِ، وَكَيْفَ تَتَصَرَّفُ
فِي حَالَةِ خَطَرٍ.

وَمَا مَعْنَى
«قَلِيلَ الْخِبْرَةِ»؟

وَكَيْفَ أَتَتَكَ
فِكْرَةُ التَّحَدُّثِ
مَعَهُ؟

أَرَأَيْتَ يَا خَالِدُ؟ أَنْتَ
لَا تَزَالُ فِي حَاجَةٍ إِلَى
رِعَايَتِنَا وَتَوَجُّهِهِنَا.

تَذَكَّرْ دَائِمًا يَا خَالِدُ أَنَّنَا
نُحِبُّكَ، وَأَنَّ كُلَّ نَصَائِحِنَا
هِيَ لِمَصْلَحَتِكَ.

مَعَكُمْ حَقٌّ.
أَسَفٌ عَلَى
لَوْمِي لَكُمْ.

كَانَتْ تِلْكَ
نَصِيحَتَكَ يَا أَبِي.



اِحْتِرَامُ الصَّغَارِ لِلْكِبَارِ

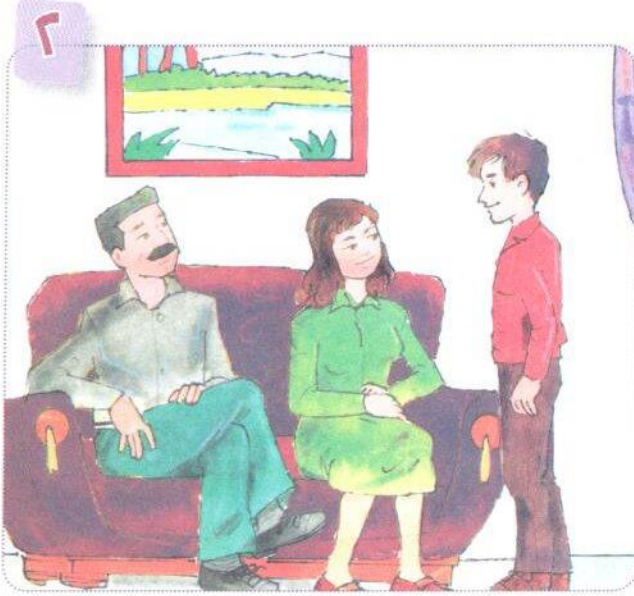

أُخَاطِبُ وَالِدَيَّ بِاِحْتِرَامٍ،
وَلَا أَرْفَعُ صَوْتِي فِي حُضُورِهِمَا.

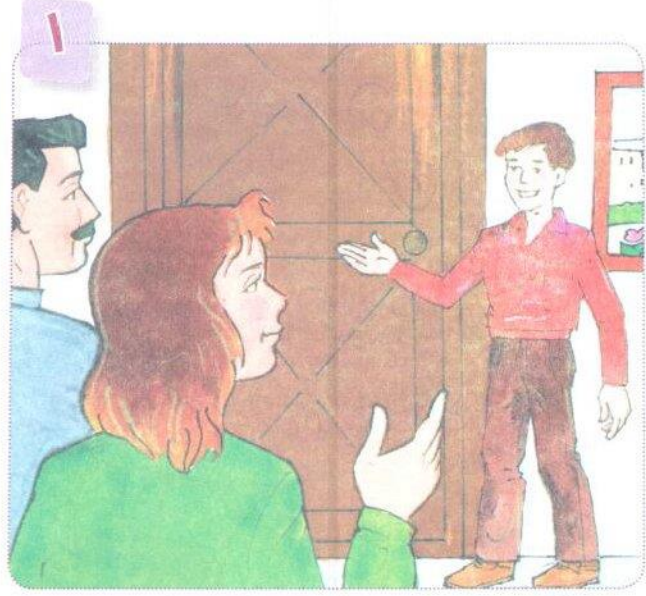

أَسْتَأْذِنُ وَالِدَيَّ قَبْلَ الْخُرُوجِ مِنَ الْبَيْتِ.

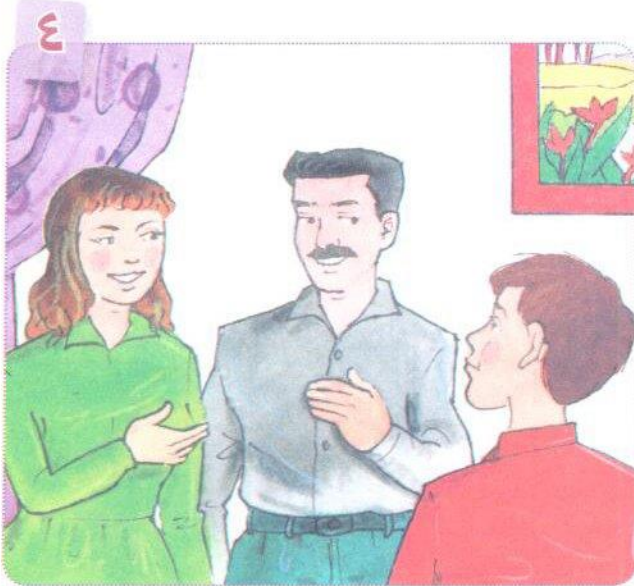

لَا أُدِيرُ ظَهْرِي لِوَالِدَيَّ وَهُمَا يُحَدِّثَانِي.

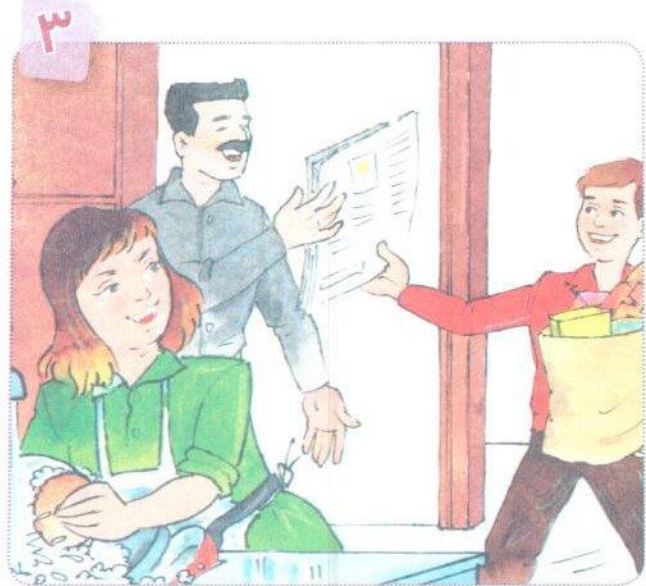

أَلْبِي طَلَبَاتِ أَبِي وَأُمِّي بِسُرْعَةٍ.



٦
أَسْتَشِيرُ وَالِدَيَّ فِي أُمُورِي كُلِّهَا.



٥
لَا أَقَاطِعُ وَالِدَيَّ، وَهُمَا يَتَحَدَّثَانِ
وَجْهًا لِوَجْهِهِ أَوْ بِالْهَاتِفِ.



٤
أَحْتَرِّمُ كِبَارَ السَّنِّ، وَأُسَاعِدُهُمْ.

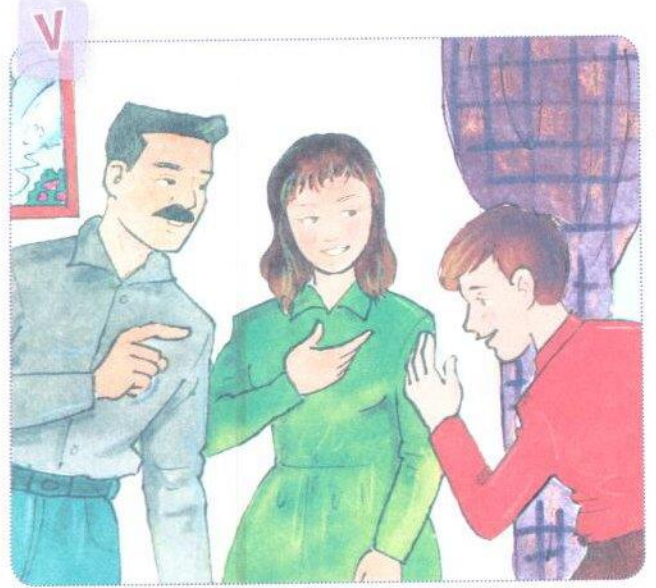

٧
أَطِيعُ أَوْامِرَ وَالِدَيَّ، وَأَسْمَعُ كَلَامَهُمَا.



اتفاقية حقوق الطفل

عام ١٩٨٩، صدرت عن الأمم المتحدة في نيويورك «اتفاقية حقوق الطفل». تنص هذه الاتفاقية على:

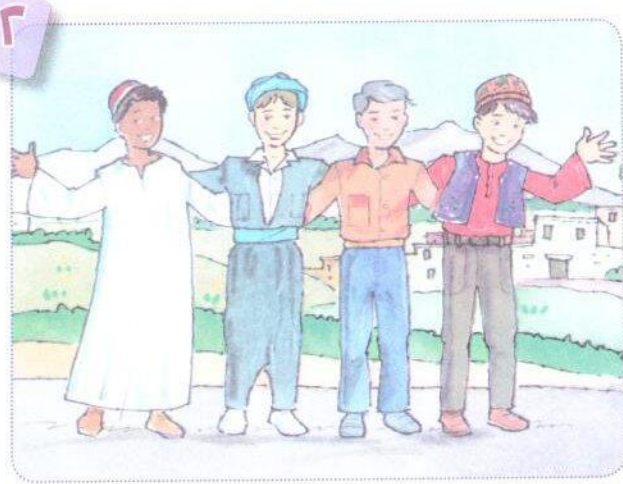

الحق في الحماية من أنواع التمييز:
اللون، الجنس، اللغة، الدين.



حق الطفل في الحفاظ على هويته،
بما في ذلك جنسيته واسمه وصلاته العائلية.



حق الطفل المعوق عقلياً
أو جسدياً بحياة كاملة وكرامة.

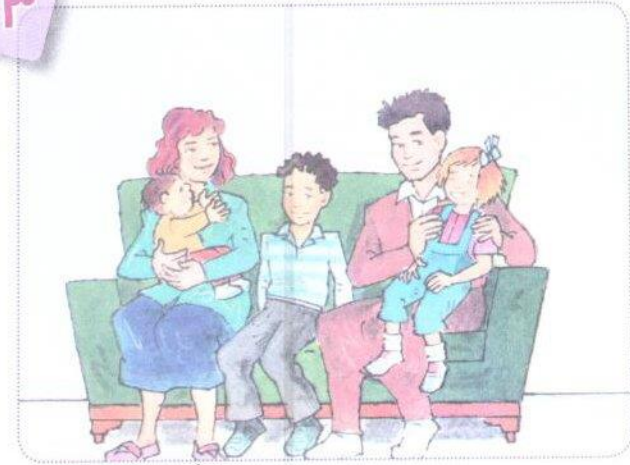

الحق في العيش ضمن أسرة.

٦

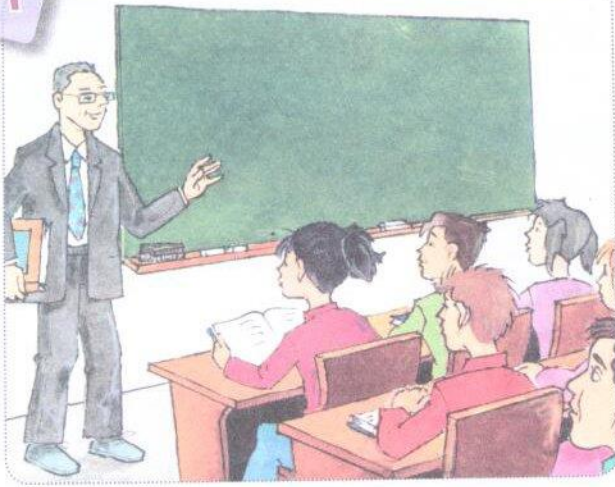

الحَقُّ في التَّعْلِيمِ.

٥

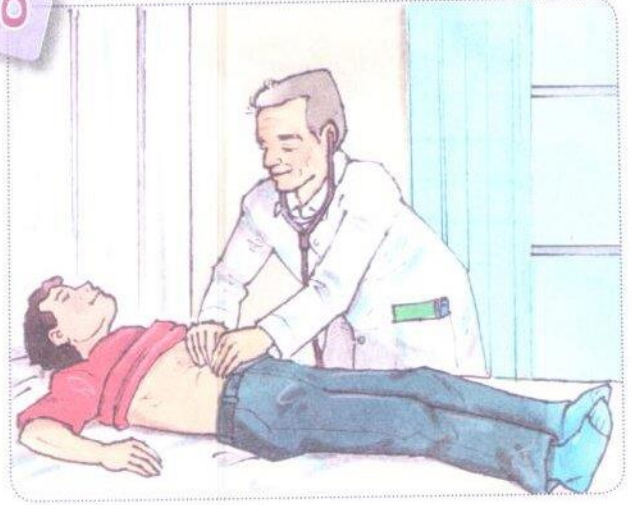

الحَقُّ في الحَيَاةِ وَسَلَامَةِ الصِّحَّةِ.

٨



الحَقُّ في التَّعْبِيرِ وَإِبْدَاءِ الرَّأْيِ.

٧

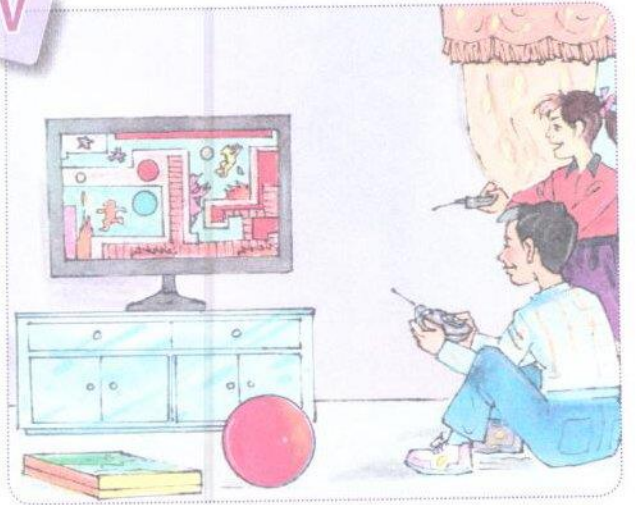

الحَقُّ في الرَّاحَةِ وَقَتِ الْفَرَاغِ
وَمُزَاوَلَةِ الْأَلْعَابِ الْمُنَاسِبَةِ لِسِنِّهِ.



بُلْدَانٌ وَقَعَتْ عَلَى اتِّفَاقِيَّةِ حُقُوقِ الطِّفْلِ





أفريقيا

الجزائر



المغرب



أنجولا



تونس



جمهورية
أفريقيا الوسطى



ساحل العاج



كينيا



مالي



موريتانيا



آسيا

الأردن



السعودية



العراق



الكويت



أوزبكستان



إيران



باكستان



سورية



لبنان



أوروبا

إسبانيا



ألمانيا



النمسا



أوكرانيا



بلجيكا



بولندا



سويسرا

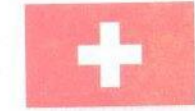

فرنسا

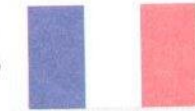

هولندا



سَمِيرٌ

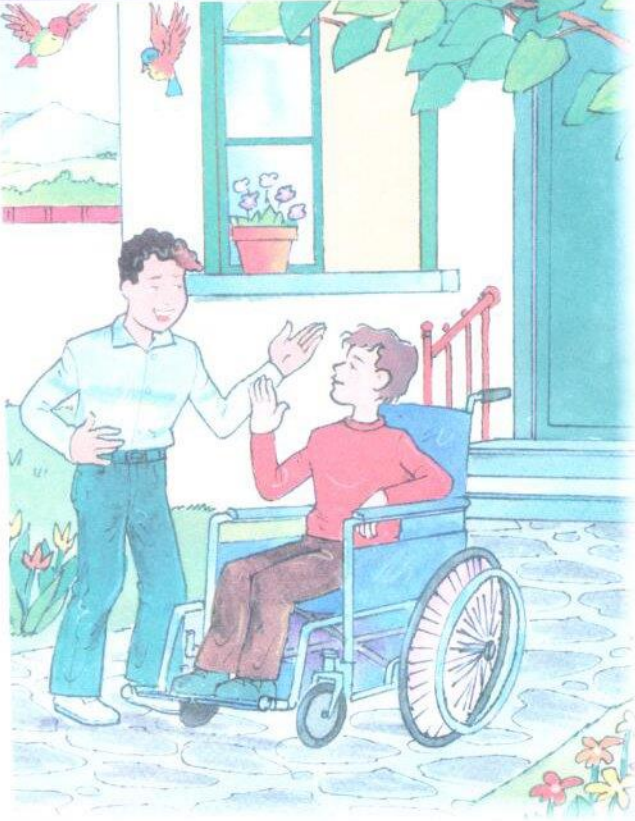

فِي عُطْلَةِ الصَّيْفِ، زَارَنَا ابْنُ عَمِّي
سَمِيرٌ لِقَضَاءِ أُسْبُوعٍ عِنْدَنَا فِي الْجَبَلِ.
أَنَا أَحَبُّ سَمِيرًا كَثِيرًا . لِهَذَا، فَرِحْتُ
بِزِيَارَتِهِ، وَعَرَفْتُهُ بِرِفَاقِي فِي الْقَرْيَةِ. وَلَكِنْ،
فِي ذَلِكَ الْأُسْبُوعِ، كُنَّا نَتَدَرَّبُ اسْتِعْدَادًا

لِمُبَارَاةِ حَاسِمَةٍ فِي كُرَةِ الْقَدَمِ،
بَيْنَ فَرِيقِ قَرْيَتِنَا وَفَرِيقِ الْقَرْيَةِ
الْمُجَاوِرَةِ. وَكَانَ عَلَى سَمِيرٍ أَنْ
يُرَافِقَنِي، لِكِنِّي كُنْتُ أَخْشَى أَنْ
يَشْعُرَ بِالْمَلَلِ.

مُنْذُ اللَّقَاءِ الْأَوَّلِ، فَاجَأَنَا سَمِيرٌ
بِمَعْلُومَاتِهِ الْكَثِيرَةِ عَنِ لُعْبَةِ كُرَةِ
الْقَدَمِ، فَهِيَ هَوَايَتُهُ الْمُفْضَلَةُ.

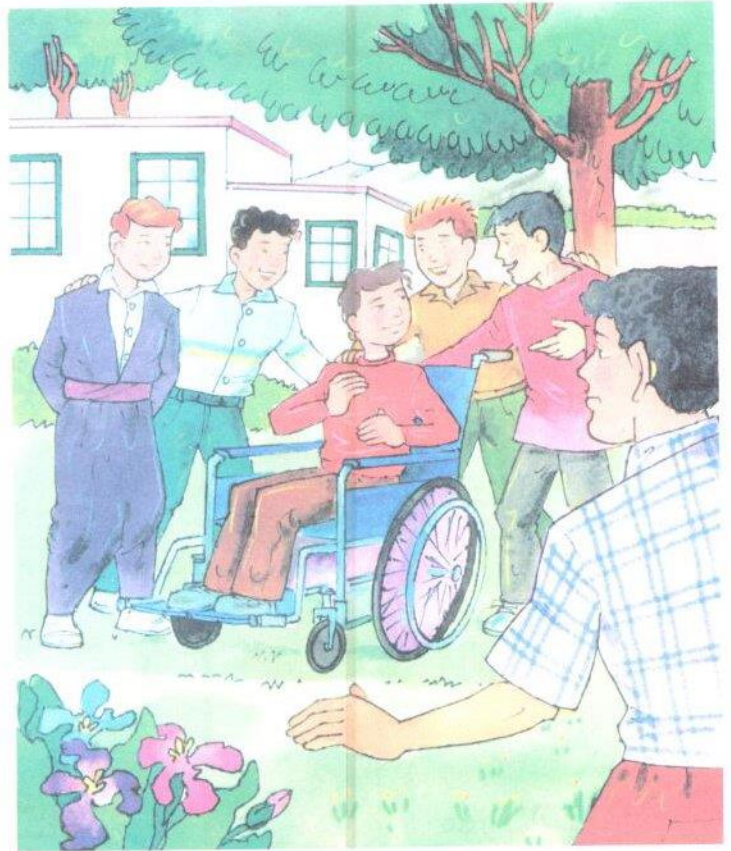

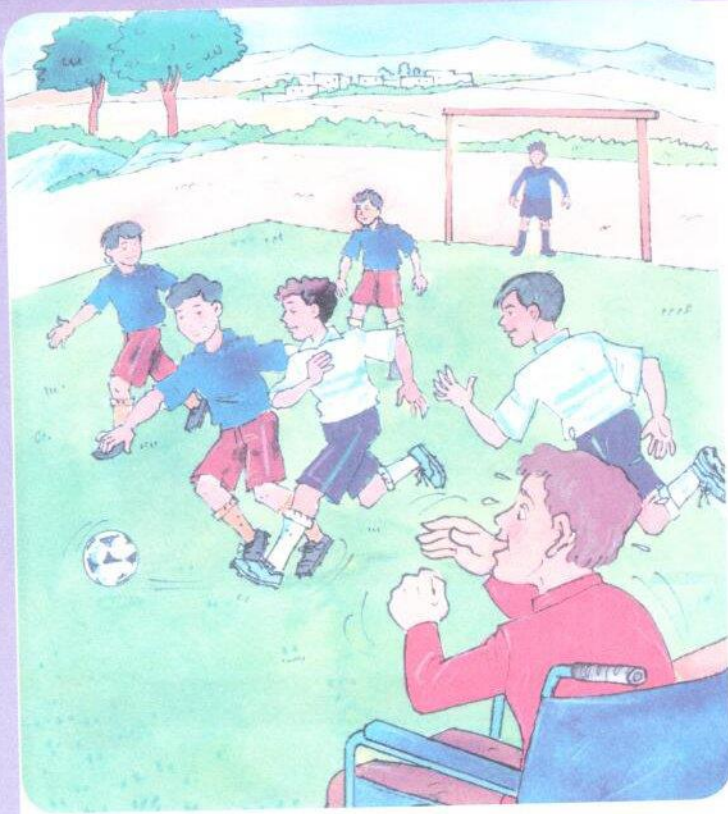

بَعْدَ ذَلِكَ، رَاحَ سَمِيرٌ يُسَاعِدُنَا
بِمُلاحَظَاتِهِ وَتَوَجِيهَاتِهِ. أَحَبُّ
كُلِّ أَغْضَاءِ الْفَرِيقِ سَمِيرًا،
وَاسْتَفَادُوا مِنْهُ. وَتَمَنَّى الْجَمِيعُ
لَوْ كَانَ بِإِمْكَانِهِ أَنْ يَلْعَبَ مَعَنَا.
وَلَكِنْ مَاذَا سَيَلْعَبُ؟ وَكَيْفَ؟

بَقِينَا طَوَالَ الْأُسْبُوعِ، نُنَفِّكُ بِالذَّوْرِ الَّذِي يُمَكِّنُ لِسَمِيرٍ أَنْ يَلْعَبَهُ فِي مُبَارَاةٍ
كَهَذِهِ. وَأَخِيرًا، وَجَدْنَا لَهُ دَوْرًا مُهِمًّا.

وَفِي يَوْمِ الْمُبَارَاةِ لَعِبْنَا... وَكَانَتْ
أَحْلَى مُبَارَاةٍ لِكُرَّةِ الْقَدَمِ... لَعِبَ فِيهَا
سَمِيرٌ دَوْرَ الْحَكَمِ.

سَلَمَى بَدَوِي (بِتَصَرُّفٍ)

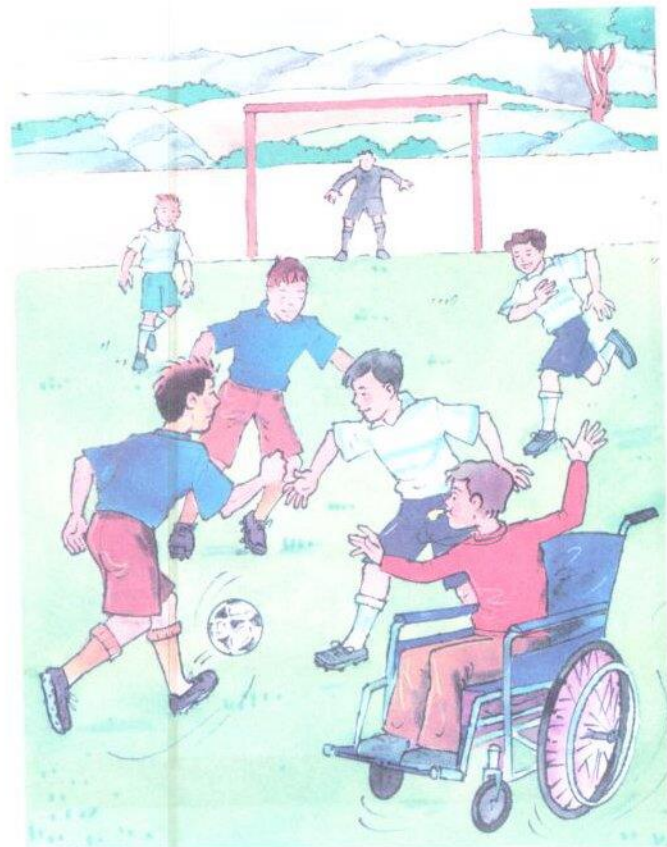



كوردی	عربی	كوردی	عربی
دریژی دهکهم	أمدده	جگه رگۆشه م	فلذة كبدي
جیی نووستنی	مرقدة	دهیلاوینم	أهدده
گشت ناواتیکمه	منتهی أملی	گۆرانى بو ده لیم	أنشده



كوردی	عربی	كوردی	عربی
به دهست دینیت	تكتسب	بیزار بوون	انزعاج
برپاره راسته كان	القرارات الصائبة	فه رمانه كان	الأوامر
تاقی دهكاته وه	تختبر	رینوینییه كان	توجيهات
رووبه رووی كیشه كان ده بیته وه	تواجه المشكلات	به رژه وه ندیت	مصلحتك



كوردی	عربی	كوردی	عربی
قسه ی نابرم	لا أقاطع	موله تی وهرده گرم	أستاذن
روو به روو	وجها لوجه	به ریزه وه قسه دهکهم	أخطب باحترام
راویژ دهکهم	أستشير	داواکارییه كان	أبني طلبات
گوپرایه ن ده بزم	أطیع	به جی دهگه ینم	لا أدير ظهري
ریزی دهگرم	أحترم	پشتی تی ناکهم	



کوردی	عَرَبِي	کوردی	عَرَبِي
جیاکاری	الْتَمِييز	ریککه و تنامه ی مافه کانی	اتْفَاقِيَّة حُقُوق الطِّفْلِ
زبان نه چوارچیوهی	العِيْشُ ضَمْنُ	مندال	الْأُمَّمُ الْمُتَّحِدَةُ
خیزانیک	أُسْرَةُ	نه ته وه یه کگرتوو هکان	هَوِيَّة
مندالی کهم نه ندام	الطِّفْلُ المَعْوُوقُ	ناسنامه	جَنَسِيَّة
کاتی دهست به تالی	وَقْتُ الفِرَاقِ	په یوه نندیه	صِلَاتُهُ العائِلِيَّة
گوزارشت	التَّعْبِيرُ	خیزانییه کانی	الحَمَايَةُ
راده بربرین	إِبْدَاءُ الرَّأْيِ	پاراستن	



کوردی	عَرَبِي
کیشوهر	قَارَةٌ



کوردی	عَرَبِي	کوردی	عَرَبِي
ناره زوو هکه ی	هَوَايَتُهُ	پشووی هاوین	عَطْلَةُ الصَّيْفِ
سوودیان وه رگرت	اسْتَفَادُوا	پیم ناساند	عَرَفْتُهُ
رؤل	الدَّوْرُ	راهینان ده که یین	نَتَدَرَّبُ
ناو بژیوان	الحَكْمُ	گیمی یه کلا که ره وه	مُبَارَاةُ حَاسِمَةٍ
تیبینییه کانی	المُلاحَظَاتُ	تیم	فَرِيْقُ
زانباری	مَعْلُومَاتُ	ههستی به بیزاری کرد	شَعَرَ بِالْمَلَلِ

التَّمْرِينَاتُ وَالْحُرُوفُ

١- ضَعْ دَائِرَةً حَوْلَ الْعِبَارَةِ الْوَارِدَةِ بَعْدَ «هُوَ» فِي الْأَنْشُودَةِ:

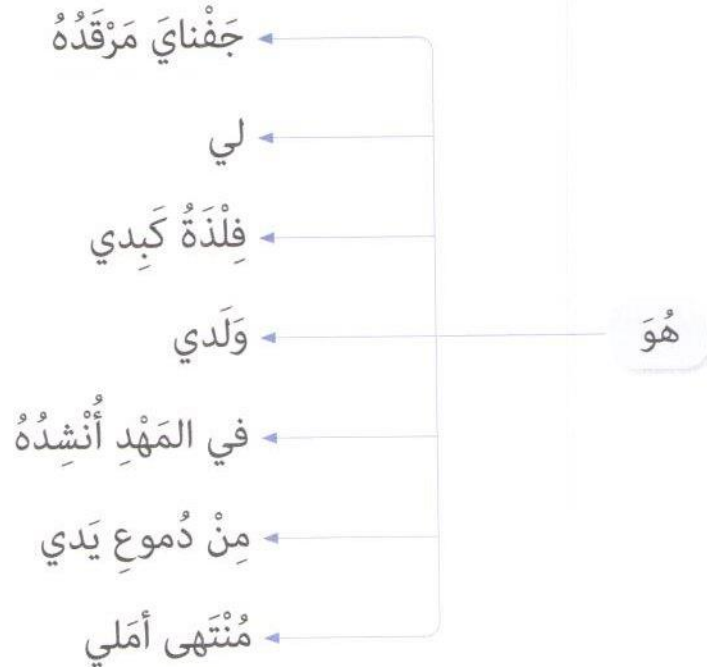

٢- ضَعْ دَائِرَةً حَوْلَ الْمُرَادِفِ الصَّحِيحِ لِلْكَلِمَاتِ وَالْعِبَارَاتِ الْآتِيَةِ:



٣- اِبْحَثْ فِي الْأَنْشُودَةِ عَنْ أَضْدَادِ الْكَلِمَاتِ الْآتِيَةِ:



ضِحْكَاتٍ:

.....

جَوْعَتُهُ:

.....

اسْتَيْقَظَ (أَوْ أَفَاقَ):

.....

عَطَشْتُهُ:

.....

٤- تَعْتَبِرُ الْأُمَّ وَلَدَهَا قِطْعَةً مِنْهَا (أَوْ جُزْءًا مِنْهَا). اسْتَخْرِجْ مِنَ الْأَنْشُودَةِ الْعِبَارَاتِ الدَّالَّةَ عَلَى ذَلِكَ.



.....
.....

٥- اَمَلِ الْفَرَاغَ بِالْكَلِمَةِ النَّاقِصَةِ:



أَمَلِي

لَمَّا

فِي الْمَهْدِ

مَا لِي غَدُهُ

وَأَنَا

ضَعْ عَلامَةَ ✓ أَمَامَ الكَلِمَةِ الَّتِي تَتَوافَقُ مَعَ سُلُوكِ الأُمِّ:

-٦ 



- الحُبُّ
- الحنانُ
- الرَّعايَةُ
- الكِراهِيةُ
- التَّربِيَةُ
- الظُّلمُ
- المُساعدَةُ

اكتب اسمَ قائلِ كُلِّ جُمْلَةٍ مِنَ الجُمَلِ الآتِيَةِ، في حِوَارِ (خالدٌ والأوامرُ):

-٧ 

هَذِهِ تَوَجِيهاتٌ لِمَصْلَحَتِكَ، وَلَيْسَتْ أَوامِرَ.

وَأَنْتَ لا تَزالُ قَليلَ الخِبرَةِ.

كانتَ تِلْكَ فِكرتُكَ يا أباي.

وَكيفَ أَنتَ فِكرَةُ التَّحَدُّثِ مَعَهُ؟

وَمَا مَعنى قَليلَ الخِبرَةِ؟

٨-  أَجِبْ عَنِ الْأَسْئَلَةِ الْآتِيَةِ مُسْتَعِينًا بِحِوَارِ (خَالِدٍ وَالْأَوَامِرِ):

- مَا الَّذِي يُزْعِجُ خَالِدًا؟

- لِمَاذَا يُرِيدُ خَالِدٌ أَنْ يَكْبُرَ بِسُرْعَةٍ؟

- مَا سَبَبُ إِعْطَاءِ الْأُمِّ وَالْأَبِ التَّوْجِيهَاتِ لِخَالِدٍ؟

- مَتَى يَحُقُّ لِخَالِدٍ أَنْ يَفْعَلَ مَا يَشَاءُ؟

٩-  اِبْحَثْ فِي الْحِوَارِ عَنْ جُمْلَةٍ تَدُلُّ عَلَى الْخِبْرَةِ، ثُمَّ اكْتُبْهَا.

١٠-  مَا كَانَتْ غَايَةُ وَالِدَيْ خَالِدٍ مِنْ مُحَاوَرَتِهِ؟ ضَعْ دَائِرَةً حَوْلَ الْكَلِمَةِ الَّتِي تُظْهِرُ

ذَلِكَ:

الإقناع

السُّخْرِيَّةُ

التَّخْوِيفُ

 اخْتَرْ مِنَ الْحِوَارِ جُمْلَتَيْنِ تَدُلَّانِ عَلَى ذَلِكَ.

١١-  أَكْمِلْ مُتَّبِعًا الْمِثَالَ:

هُوَ قَلِيلُ الْخِبْرَةِ، أَيَّ أَنَّهُ لَا يَعْرِفُ كَيْفَ يُوَاجِهُ الْمَشْكِلاتِ.

هُوَ أَيَّ أَنَّهُ

هُوَ

١٢-  أَكْمِلْ مُتَّبِعًا الْمِثَالَ:

لِكَيْ تَفْعَلَ مَا تَشَاءُ يَجِبُ أَنْ تَكْتَسِبَ خِبْرَةً فِي التَّصَرُّفِ.

لِكَيْ تَنْجَحَ يَجِبُ أَنْ

لِكَيْ يَجِبُ أَنْ

١٣-  وَسِّعِ الْجُمْلَةَ الْآتِيَةَ بِزِيَادَةِ كَلِمَاتٍ تَدُلُّ عَلَى الزَّمَانِ وَالْمَكَانِ، مُتَّبِعًا الْمِثَالَ:

الْيَوْمَ تَصَالَحْتُ مَعَ رَفِيقِي فِي الْمَدْرَسَةِ.

تَحَاوَرْتُ مَعَ وَالِدِي

١٤-  ضَعْ عَلامَةَ أَمَامَ الْجُمْلَةِ الدَّالَّةِ عَلَى احْتِرَامِ الصِّغَارِ لِلْكِبَارِ:

لَا أَلْبِي طَلَبَاتِ أُمِّي وَأَبِي.

أَطِيعُ أَوْامِرَ وَالِدِي وَأَسْمَعُ كَلَامَهُمَا.

لَا أَسْتَشِيرُ وَالِدِي فِي أُمُورِي.

أَخَاطِبُ وَالِدِي بِاحْتِرَامٍ.

١٥- اِخْتَرِ الْجُمْلَةَ الْمُنَاسِبَةَ لِكُلِّ رَسْمٍ، وَاكْتُبْهَا تَحْتَهُ:

لا أُدِيرُ ظَهْرِي لِوَالِدَيَّ، وَهُمَا يُحَدِّثَانِي. أَحْتَرِمُ كِبَارَ السَّنِّ وَأُسَاعِدُهُمْ.
أَسْتَأْذِنُ وَالِدَيَّ قَبْلَ الْخُرُوجِ مِنَ الْبَيْتِ.



١٦- اِكْتُبْ اثْنَتَيْنِ مِنَ قَوَاعِدِ السُّلُوكِ تُطَبِّقُهُمَا مَعَ وَالِدَيْكَ:

١٧- ضَعْ عَلَامَةً ✓ أَمَامَ الْجُمْلَةِ الَّتِي تَتَوَافَقُ مَعَ اتِّفَاقِيَّةِ حُقُوقِ الطِّفْلِ:

- آدَمُ طِفْلٌ أَسْوَدُ الْبَشَرَةِ، يَتَعَلَّمُ مَعَ أَطْفَالٍ بِيضِ الْبَشَرَةِ.
- يُوسُفُ لَا يَذْهَبُ إِلَى الْمَدْرَسَةِ لِأَنَّهُ مُعَوِّقٌ جَسَدِيًّا.
- يُسْرَى تَعِيشُ بِسَعَادَةٍ مَعَ وَالِدَيْهَا.
- يُونُسُ مَرِيضٌ، وَلَا يَمْلِكُ مَالًا لِلْعِلَاجِ.
- جِيهَانُ تُنْهِئُ دُرُوسَهَا، ثُمَّ تَلْعَبُ مَعَ إِخْوَتِهَا.
- فِي كُورْدِسْتَانَ تُمَارِسُ الْجَمَاعَاتُ الدِّينِيَّةُ شَعَائِرَهَا بِحُرِّيَّةٍ.

١٨ - صِدِّ كُلِّ جُمْلَةٍ مِّنَ الْجُمَلِ الْآتِيَةِ بِالرَّسْمِ الْمُنَاسِبِ:



• لِلطِّفْلِ الْحَقُّ فِي التَّعْلِيمِ.



• لِلطِّفْلِ الْحَقُّ فِي الْعَيْشِ
ضِمَّنَ أُسْرَةَ.

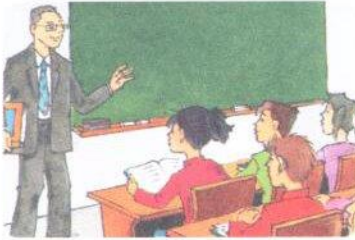

• لِلطِّفْلِ الْمُعَوَّقِ الْحَقُّ
بِحَيَاةٍ كَامِلَةٍ وَكَرِيمَةٍ.

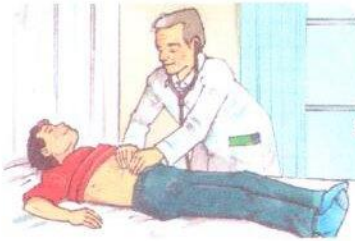

• لِلطِّفْلِ الْحَقُّ فِي الْحَيَاةِ
وَسَلَامَةِ الصِّحَّةِ.

١٩ - أَجِبْ عَنِ الْأَسْئَلَةِ الْآتِيَةِ:

_ مَتَى صَدَرَتْ اتِّفَاقِيَّةُ حُقُوقِ الطِّفْلِ؟

_ أَيْنَ صَدَرَتْ هَذِهِ الْاتِّفَاقِيَّةُ؟



_ عَنِ أَيِّ هَيْئَةٍ صَدَرَتْ هَذِهِ الْاتِّفَاقِيَّةُ؟

- ٢٠-  أ- لَوْنُ بِالْأَحْمَرِ الْبُلْدَانَ الْأَفْرِيْقِيَّةَ الَّتِي وَقَّعَتْ عَلَى اتِّفَاقِيَّةِ حُقُوقِ الطِّفْلِ.
- ب- لَوْنُ بِالْأَخْضَرِ الْبُلْدَانَ الْأُورُوبِيَّةَ الَّتِي وَقَّعَتْ عَلَى اتِّفَاقِيَّةِ حُقُوقِ الطِّفْلِ.
- ج- لَوْنُ بِالْأَصْفَرِ الْبُلْدَانَ الْأَسْيَوِيَّةَ الَّتِي وَقَّعَتْ عَلَى اتِّفَاقِيَّةِ حُقُوقِ الطِّفْلِ.



٢١- اكتب أسماء البلدان تحت أعلامها:  



٢٢- اشطب اسم البلد الدخيل في كل مجموعة، ثم اكتب داخل الدائرة اسم القارة التي تنتمي إليها هذه البلدان:  

أ - مالي - موريتانيا - الجزائر - تونس - لبنان - كينيا - ساحل العاج.

ب - إيران - الأردن - سورية - العراق - أوكرانيا - باكستان - السعودية.

ج - بولندا - ألمانيا - كندا - فرنسا - إسبانيا - فنلندا - النرويج.



٢٣- أَجِبْ عَنِ الْأَسْئَلَةِ الْآتِيَةِ، مُسْتَعِينًا بِحِكَايَةِ (سَمِيرٍ):

- أَيْنَ تَجْرِي أَحْدَاثُ هَذِهِ الْحِكَايَةِ؟ وَمَتَى؟

- لِمَاذَا كَانَ أَوْلَادُ الْقَرْيَةِ يَتَدَرَّبُونَ فِي ذَلِكَ الْأُسْبُوعِ؟

- بِمَ فَاجَأَ سَمِيرٌ أَوْلَادَ الْقَرْيَةِ؟



- لِمَاذَا لَا يَسْتَطِيعُ سَمِيرٌ اللَّعِبَ؟

- مَا الدَّوْرُ الَّذِي أُعْطِيَ لِسَمِيرٍ فِي الْمُبَارَاةِ؟

٢٤- اشْطَبِ الْعِبَارَاتِ وَالْكَلِمَاتِ الَّتِي لَا تَدُلُّ عَلَى الزَّمَانِ:

الصَّيْفُ الْجَبَلُ أُسْبُوعُ الْقَرْيَةُ أَخِيرًا يَوْمَ الْمُبَارَاةِ اللَّقَاءُ الْأَوَّلُ بَعْدَ ذَلِكَ

٢٥- اِخْتَرْ عُنْوَانًا آخَرَ لِلنَّصِّ:  

٢٦- اسْتَخْرِجْ مِنَ النَّصِّ الْكَلِمَاتِ وَالْعِبَارَاتِ الْمُتَعَلِّقَةَ بِكُرَةِ الْقَدَمِ:  

٢٧- وَسَّعَ الْخَاتِمَةَ: «وَفِي يَوْمٍ دَوَّرَ الْحَكَمَ» بِذِكْرِ الْفَرِيقِ الَّذِي رَبِحَ الْمُبَارَاةَ، وَعَدَدِ الْأَهْدَافِ الَّتِي سَجَّلَهَا.

.....

.....

.....

٢٨- رَتَّبِ الْحُرُوفَ الْآتِيَةَ عَلَى وَفْقِ مِنَ التَّسْلُسِلِ الْأَلْفَبَائِيِّ:

ج - ا - ش - ر :

ن - ظ - و - ت :

ص - خ - ي - د :

٢٩- رَتَّبِ الْكَلِمَاتِ الْآتِيَةَ عَلَى وَفْقِ مِنَ التَّسْلُسِلِ الْأَلْفَبَائِيِّ:

كِتَابٌ - مَدْرَسَةٌ - حُضُورٌ - سَعَادَةٌ - صِحَابٌ - جَلَالٌ - مَسْعُودٌ - صِحَّةٌ - ضَمِيرٌ

.....

.....

.....



١- ضِعِ الْفِعْلَ الْمَاضِي وَالْفِعْلَ الْمَضَارِعَ، فِي مَكَانَيْهِمَا مِنَ الْجَدْوَلِ:
لَقَدْ كَبُرْتُ وَصِرْتُ أَعْرِفُ كُلَّ شَيْءٍ - اخْتَبَرْتُ كَيْفَ تُوَاجِهُ الْمُشْكِلَاتِ.

الْفِعْلُ الْمَضَارِعُ	الْفِعْلُ الْمَاضِي

٢- ضِعِ الْمَضَارِعَ مِنَ الْأَفْعَالِ الْمَاضِيَةِ الْآتِيَةِ، مُتَّبِعًا الْمِثَالَ:

..... ←	تَصَرَّفَ ←	اَنْزَعَجَ
..... ←	تَحَدَّثَ ←	اَكْتَسَبَ
..... ←	تَصَالَحَ ←	اَخْتَبَرَ
..... ←	 ←	وَاجَهَ

٣- أَكْمِلْ مُتَّبِعًا الْمِثَالَ:

هُنَّ	هُمَّ	هُمَا	هِيَ	هُوَ	
فَرِحْنَ	فَرِحُوا	فَرِحَا	فَرِحَتْ	فَرِحَ	فَرِحَ
					عَرَفَ
					لَعِبَ
					وَجَدَ
					تَدَرَّبَ



٤- صَلِّ الْفِعْلَ بِمَصْدَرِهِ مُتَّبِعاً الْمِثَالَ:

- اَكْتَسَبَ ○
اَحْتَبَرَ ○
اَمْتَحَنَ ○
اَحْتَمَلَ ○
اَنْتَقَلَ ○
اَقْتَرَبَ ○
- اَحْتِمَالاً ○
اَنْتِقَالاً ○
اَكْتِسَاباً ○
اِقْتِرَاباً ○
اَمْتِحَاناً ○
اِحْتِبَاراً ○

٥- حَوِّلْ مَا تَحْتَهُ خَطُّ، إِلَى الْمُثْنَى، مُتَّبِعاً الْمِثَالَ:

القرارُ الصائبُ يحتاجُ إلى خبرةٍ. ← القرارانِ الصائبانِ يحتاجانِ إلى خبرةٍ.

الولدُ لا يعرفُ مواجهةَ المشكلاتِ. ←

أنت لا تزالُ في حاجةٍ إلى رعايتنا. ←

البنْتُ المَهْدَبَةُ تُطِيعُ أوامرَ الكبارِ. ←

٦- حَوِّلْ مِنَ الْمَفْرَدِ إِلَى الْجَمْعِ الْمُؤَنَّثِ السَّالِمِ، وَبِالْعَكْسِ، مُتَّبِعاً الْمِثَالَ:

جَمْعِ الْمُؤَنَّثِ السَّالِمِ	المُفْرَدِ
مُلاحَظَاتٌ	مُلاحَظَةٌ
	زِيَارَةٌ
مَعْلُومَاتٌ	
	مُحَاوَرَةٌ
مُشْكِلاتٌ	
	خِبْرَةٌ



٧- املأ الفراغ بِالْحَرْفِ الْمُنَاسِبِ: التَّاءِ (ت) أَوْ الطَّاءِ (ط):

فِي عُدَّةِ الصَّيْفِ فَرِحَ بِزِيَارَةِ سَمِيرٍ.

أَسْبَغَ وَالِدِي وَأَخِي رُمُ كِبَارِ السَّنِّ.

أَبِي لَبَا وَالِدِي بِسُرْعَةٍ.

٨- املأ الفراغ بِالْحَرْفِ الْمُنَاسِبِ: الْكَافِ (ك) أَوْ الْقَافِ (ق):

لِلطِّفْلِ الْمَعْوُودِ عَدْلِيًّا أَوْ جَسَدِيًّا الْحَيِّ بِحَيَاةٍ أَمَلَةٍ وَرِيْمَةٍ.

مَعْلُومَاتُ سَمِيرٍ عَنِ رَةِ الْ..... دَمِ ثِيْرَةٍ.

٩- املأ الفراغ بِالْحَرْفِ الْمُنَاسِبِ : الذَّالِ (ذ) أَوْ الزَّايِ (ز):

تَ..... كَرَّ أَنْكَ لَا تَ..... أَلْ قَلِيلَ الْخِبْرَةِ.

أَسْتَأْذِنُ وَالِدِي قَبْلَ يَارَةِ أَصْحَابِي.

هُوَ مَرِيضٌ لَ..... لِكَ يَبْدُو عَلَيْهِ الْآنَ..... عَاجٌ.

١٠- اكْتُبْ مُتَّبِعًا الْمِثَالَ:

لِ + المباراة ← للمُباراة

لِ + العُطلة ←

لِ + الزِّيارة ←

لِ + الحَكَم ←



١١- أعد كتابة هذه المقاطع على شكل كلمات:

ع - ن / ز - / ع - ج

ت - و / ج - / ه - ت

م - ض / ل - / ح - / ت - / ك -

ع - ز / ر - / ح - ع

١٢- أعد كتابة هذه الكلمات على شكل مقاطع:

إحترام

المباراة

ملاحظات

المفضلة

١٣- اكتب بخط جميل:

مُنذُ اللّقاءِ الأوّل، فاجأنا سَميرٌ بِمَعْلوماتِهِ الكَثيرةِ عَن لُعبةِ كُرَةِ القَدَمِ، فَهِيَ هِوايَتُهُ المُفضَّلَةُ. بَعْدَ ذَلِكَ، راحَ سَميرٌ يُساعدُنَا بِمُلاحظاتِهِ وتَوجيهاَتِهِ.

١٤- اسْمَعِ وَاكْتُبِ:

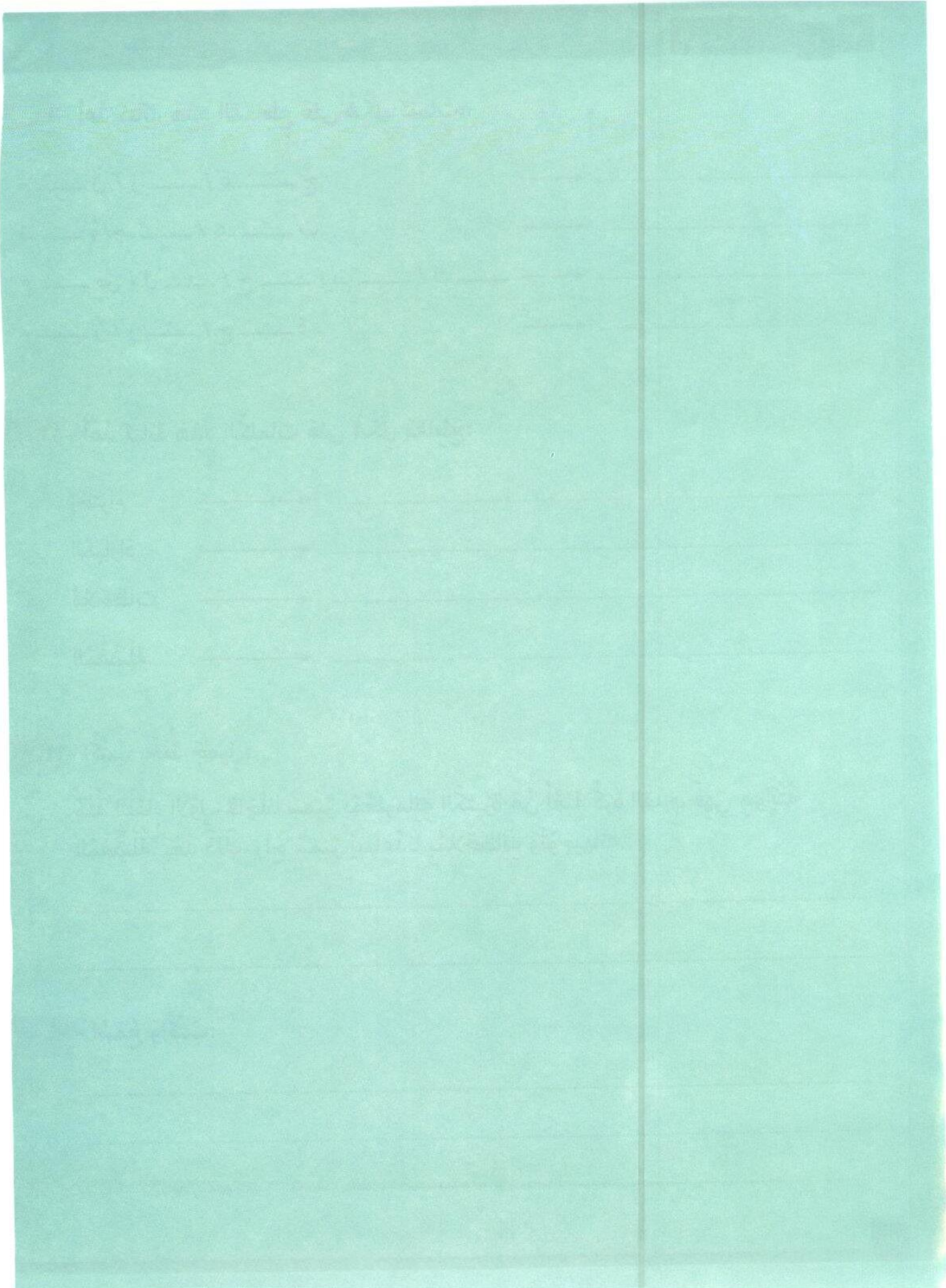

الْوَحْدَةُ الثَّلَاثَةُ



العُمَالُ

إِقَاءٌ



مِهْنَةُ الْمُسْتَقْبَلِ

تَوَاصُلٌ



أَدَابُ السُّلُوكِ الْعَامِلِ وَحَقُّهُ فِي الْاِحْتِرَامِ



الْحَدَادُ

اِكْتِشَافٌ



تَسْلِيَةٌ وَإِفَادَةٌ عُمَالُ وَحِرَفِيُونَ



عَاقِبَةُ الْإِهْمَالِ

أَدَبٌ





الْعَمَّالُ

يا أَيُّهَا الْعَمَّالُ مَرَحَى أَنْتُمْ أَمَلُ الْوَطَنِ
 ما عَاشَتِ الْأُوطَانُ إِلَّا بِالصَّنَائِعِ وَالْمِهَنِ
 يا عامِلاً في الْأَرْضِ يُفْنِي الْعُمَرَ كَدًّا وَاجْتِهَادًا
 لَوْلَاكَ لَمْ يَنْبُتْ لَنَا زَرْعٌ وَلَا عَمِرَتْ بِلَادُ
 حُبَيْتَ يا بَنَاءُ، يا باني الْمَنَازِلِ وَالْقُصُورِ
 يا قاطِعاً قَلْبَ الْحِجَارِ وَهَادِماً عِزَّ الصُّخُورِ

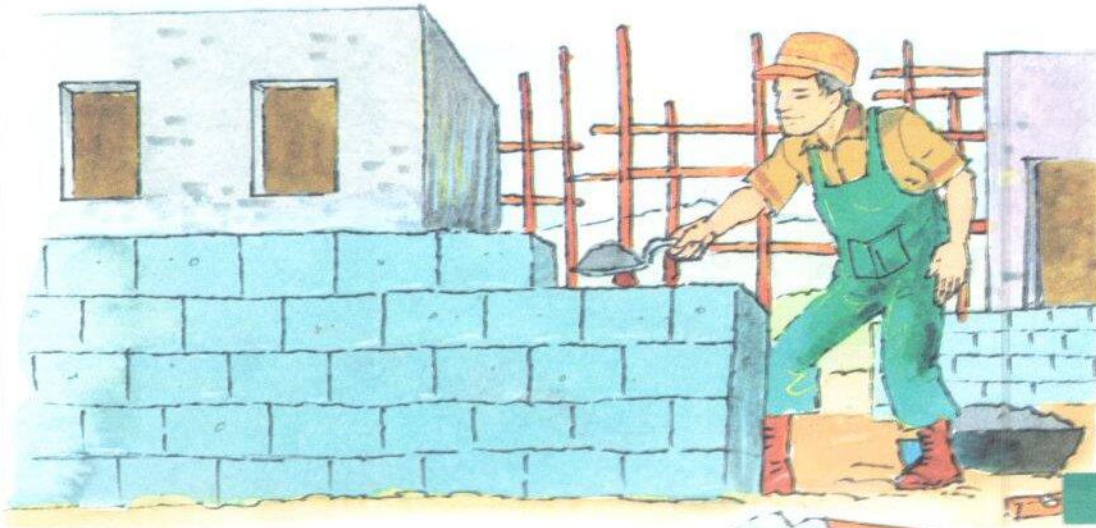



مِنْشَارُكَ الْمَسْنُونُ يَا نَجَّارُ طَارَ لَهُ شَرَارُ
يَهْوِي عَلَى الْأَلْوَابِ شَقًّا فِي الطُّوَالِ وَفِي الْقِصَارِ
يَا أَيُّهَا الْعُمَّالُ مَرَحَى أَنْتُمْ أَمَلُ الْوَطَنِ
مَا عَاشَتِ الْأُوطَانَ إِلَّا بِالصَّنَائِعِ وَالْمِهَنِ

روز غزيب



مِهْنَةُ الْمُسْتَقْبَلِ

ياهُ! ما هَذَا؟ هَلْ تَعْرِفُ
كَيْفَ تُعِيدُ تَرْكِيبَ كُلِّ
هَذِهِ الْقِطْعِ؟

طَبَعاً! هَذِهِ
لَيْسَتْ الْمَرَّةَ
الْأُولَى.



أَحِبُّ أَنْ أَكُونَ
تَاجِرًا مِثْلَ وَالِدِي،
لِذَا سَأَدْرُسُ
الْاِقْتِصَادَ.

أَمَّا أَنَا فَأَحِبُّ الْمَوْسِيقَا،
وَأَرْغَبُ فِي أَنْ أَصْبِحَ
عَازِفًا مَشْهُورًا.

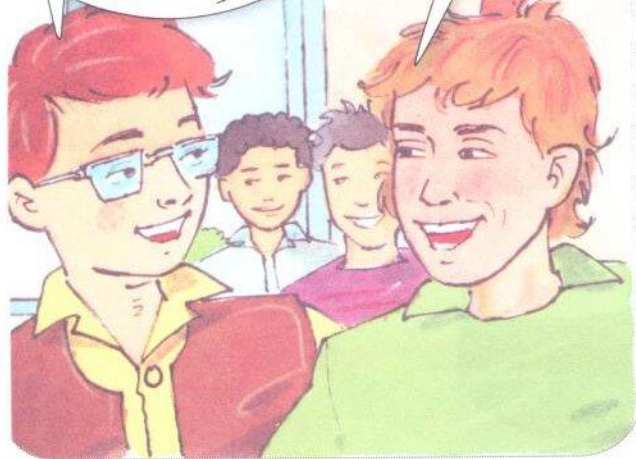

لَا تَسْتَغْرِبْ. هَذِهِ الْمِهْنَةُ
تَجَذِبُنِي كَثِيرًا سَأَكُونُ مُهَنْدِسًا
مِيكَانِيكِيًّا. وَأَنْتَ، مَاذَا تُرِيدُ
أَنْ تَكُونَ؟

يَا لَكَ مِنْ
مِيكَانِيكِيٍّ
بَارِعٍ!



بِالْعَكْسِ، لَقَدْ
اخْتَرْتُ مِهْنَتِي،
وَاحْزَرُوا مَا هِيَ.

يُسْرَى شَارِدَّةٌ
كَأَنَّهَا لَا تَعْرِفُ أَيَّ
مِهْنَةٍ تَخْتَارُ.

لَأَنْنِي أَحِبُّ
الْأَطْفَالَ سَأَصْبِحُ
طَبِيبَةً كَيَّ
أُعَالِجُهُمْ.

وَأَنَا أَيْضاً أَحِبُّ
الْفُنُونَ، لَكِنِّي سَأَكُونُ
مُعَلِّمَةً رَسْمٍ. وَأَنْتِ يَا
نُهَى؟



سَوْفَ أَصْبِحُ
شُرْطِيًّا لِأَحْفَظَ
أَمْنَ الْمُواطِنِينَ.

يَا لَهَا مِنْ فِكْرَةٍ رَائِعَةٍ!
سَنَكُونُ زَبَائِنَ دَائِمِينَ
عِنْدَكَ. وَأَنْتِ يَا كَمَالُ
لَمْ تُخْبِرْنَا أَيَّ مِهْنَةٍ
اخْتَرْتِ.

تَعْرِفُونَ حُبِّي لِلْأَنَاقَةِ.
أَحْلُمُ بِأَنْ أَكُونَ مُصَمِّمَةً
أَزْيَاءٍ مَشْهُورَةٍ.

مُحَامِيَّةٌ؟
مُمَرِّضَةٌ؟

مُهَنْدِسَةٌ؟



الْوَطَنُ يَحْتَاجُ إِلَى الْمِهْنِ
بِأَنْوَاعِهَا شَرِيطَةً أَنْ نُؤَدِّيَهَا
بِأَمَانَةٍ وَإِخْلَاصٍ.

أَتَوَقَّعُ ذَلِكَ. فَأَنْتِ دَائِمًا
تُفَكِّرُ فِي خِدْمَةِ الْوَطَنِ.





العاملُ وحقُّه في الإحترام

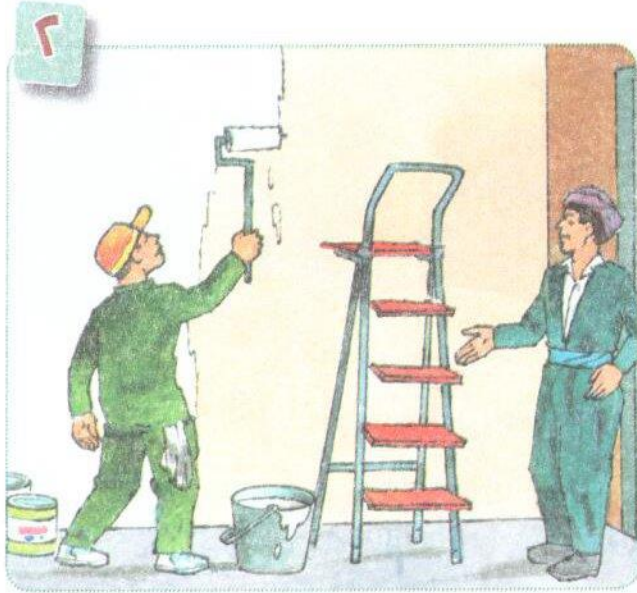

أتحدّثُ إلى العاملِ بلُطفٍ.



أبادرُ العاملَ بإلقاءِ التحيّةِ.



أوجّهُ إلى العاملِ الملاحظاتِ
الضروريّةَ من دونِ مبالغةٍ.



عندما أطلبُ شيئاً من العاملِ
أبدأُ كلامي بعبارةٍ «من فضلك».

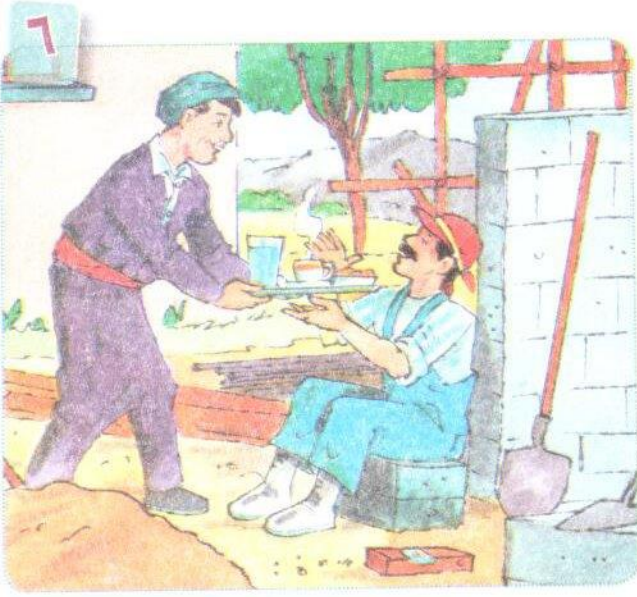

٦
أَدْعُ الْعَامِلَ يَرْتاحُ فِي أَثْناءِ
فَتْرَةِ الاسْتِراحَةِ.

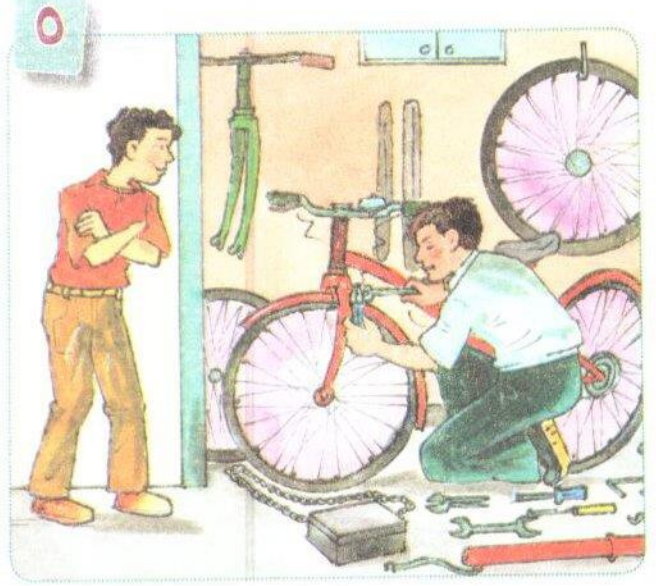

٥
أَنْتَظِرُ الْعَامِلَ حَتَّى يُنْهِيَ عَمَلَهُ
دُونَ أَنْ أَضْغَطَ عَلَيْهِ.

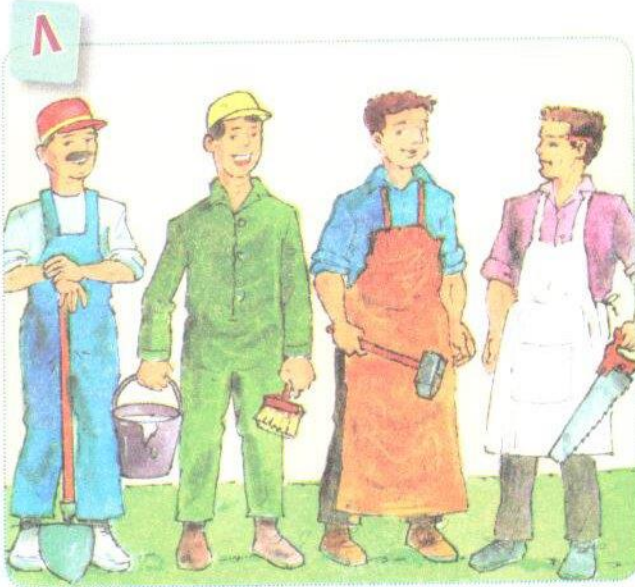

٨
أَحْتَرِمُ الْعُمَّالَ جَمِيعَهُمْ.

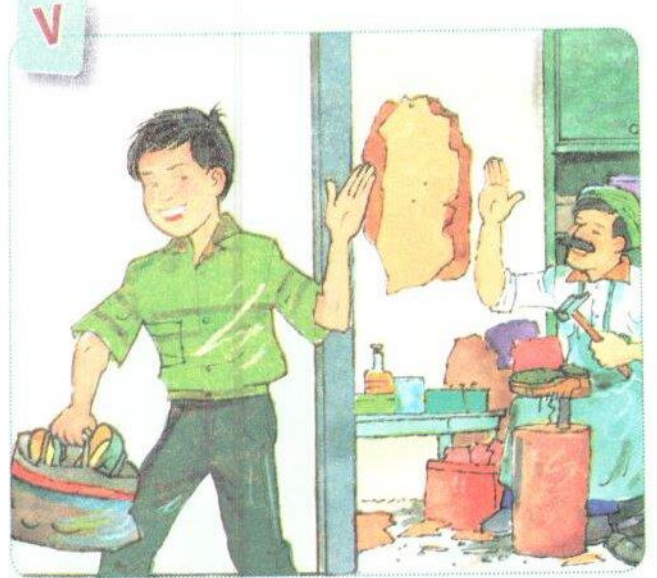

٧
أَشْكُرُ الْعَامِلَ عِنْدَمَا يُنْهِيَ عَمَلَهُ.



الحَدَّادُ

ما يَحْتَاجُ إِلَيْهِ الحَدَّادُ:



فُرنٌ

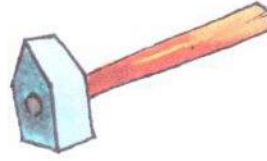

مِطْرَقَةٌ

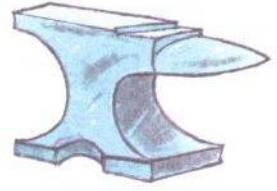

سِنْدَانٌ



حَوْضُ مَاءٍ

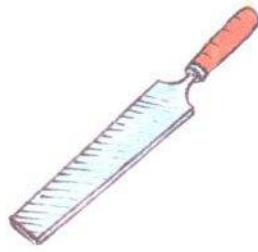

مِبرَدٌ



مِلْقَطُ حَدِيدِيّ

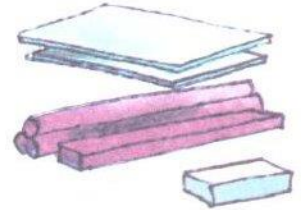

حَدِيدٌ

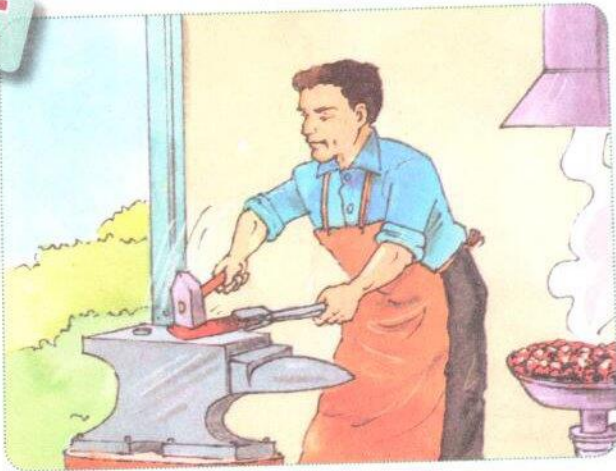

يَرْفَعُ الحَدَّادُ الحَدِيدَ، وَيَنْظِفُهُ وَيَطْرُقُهُ
كَيْ يَأْخُذَ الشَّكْلَ المَطْلُوبَ.

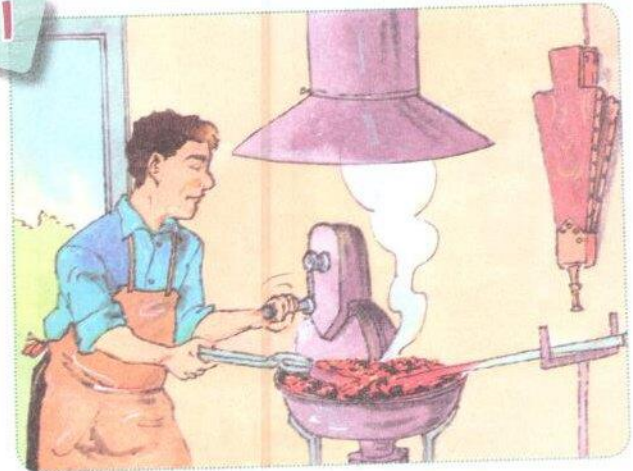

يَضَعُ الحَدَّادُ الحَدِيدَ عَلَى النَّارِ،
وَيَتْرُكُهُ حَتَّى يَحْمَرَ.

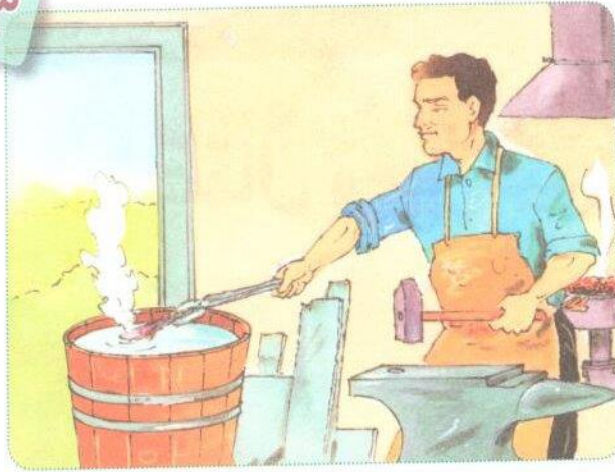

يَضَعُ الحَدَّادُ الحَدِيدَ فِي المَاءِ لِكَيْ يَبْرُدَ.

يَصْنَعُ الحَدَّادُ:

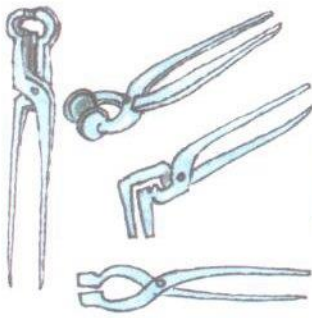

المَلَاظِمَ

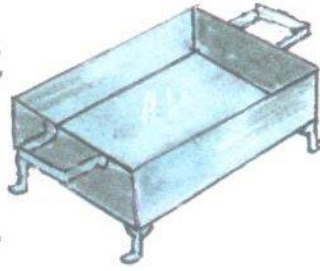

المِنْقَلِ

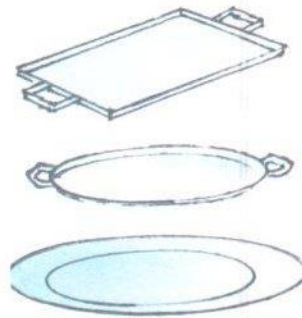

الصَّوَانِي

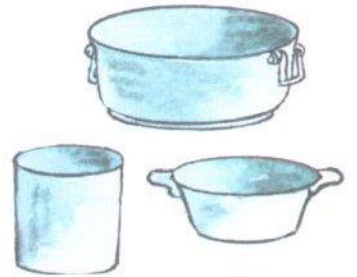

القُدُورَ

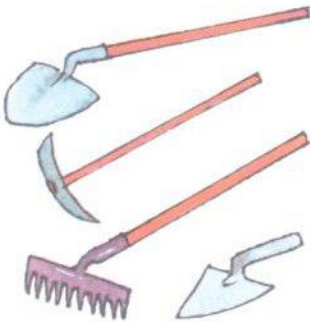

أدواتِ الزَّرَاعَةِ

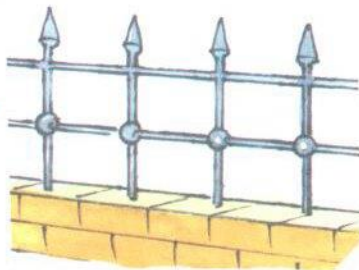

أَسْوَارَ الحَدَائِقِ

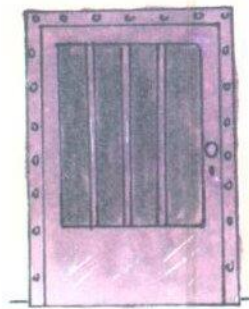

الأبوابَ الحَدِيدِيَّةَ

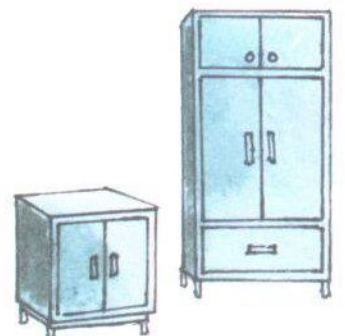

الخَزَائِنَ



عَمَّالٌ وَحِرَفِيٌّ



السَّبَّكَ يَعْتَنِي بِالْأَدَوَاتِ الصَّحِيَّةِ،
وَيُصْلِحُهَا حَتَّى لَا تَتَعَطَّلَ، وَتُوَدِّي
الصَّحَّةَ.



عَامِلُ التَّنْظِيفِ يُزِيلُ الْأَوْسَاحَ الْحَامِلَةَ
لِلْجَرَائِمِ وَالْمُسَبِّبَةَ لِلْأَمْرَاضِ.

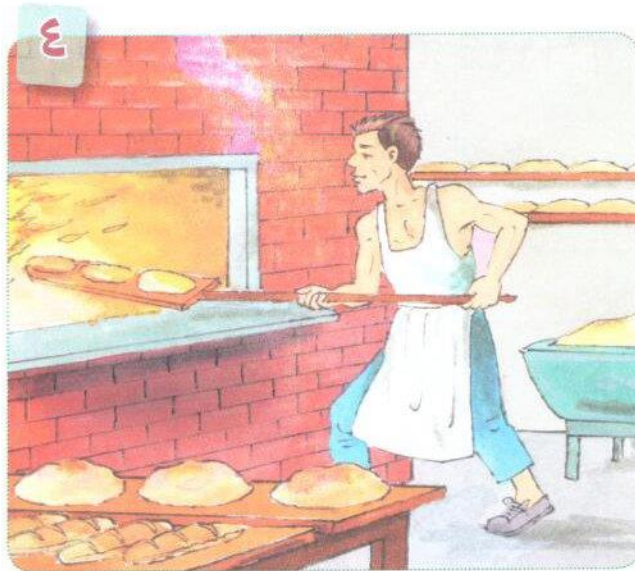

الْخَبَّازُ يَصْنَعُ الْخُبْزَ بِأَنْوَاعِهِ، وَهُوَ
أَسَاسٌ فِي غِذَائِنَا.

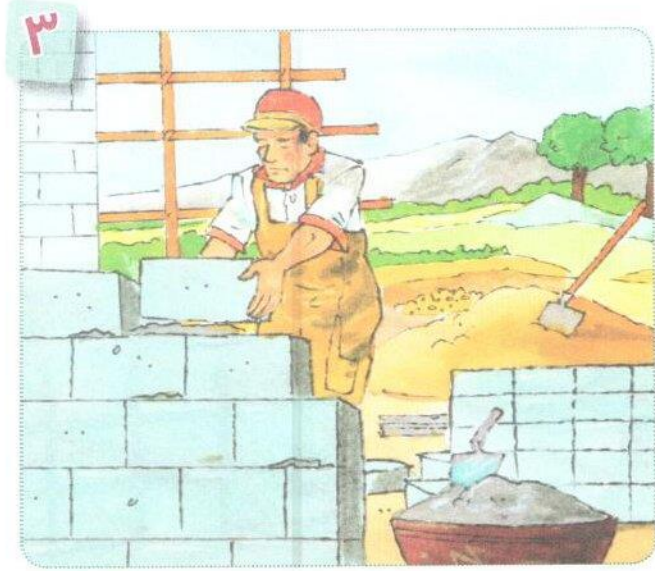

الْبِنَاءُ يَبْنِي الْبُيُوتَ وَالْعِمَارَاتِ لِسَكْنِنَا، وَيَسْقُ
الطَّرِيقَاتِ لِسَيْرِ الْمَرْكَبَاتِ، وَيُنْشِئُ الْأَرْضِيفَةَ لِسَيْرِ
الْمَشَاةِ.

٦



النَّجَّارُ يَصْنَعُ الْأَثَاثَ اللَّازِمَ لِنَوْمِنَا
وَجُلُوسِنَا وَطَعَامِنَا.

٥



عَامِلُ الْكَهْرَبَاءِ يُصْلِحُ أَعْطَالَ الْأَدْوَاتِ
الْكَهْرَبَائِيَّةِ الَّتِي نَسْتَخْدِمُهَا كُلَّ يَوْمٍ، مِثْلَ
الْبَرَّادِ وَالْغَسَّالَةِ وَالْمِكْوَاةِ.

٨

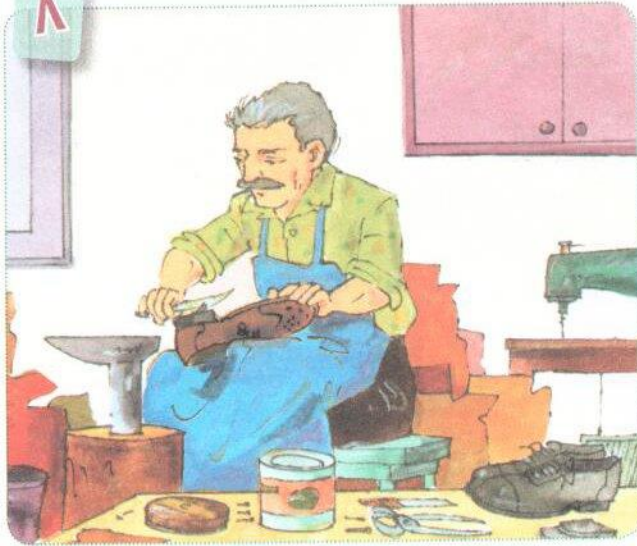

الإِسْكَافِيُّ يَصْنَعُ الْأُحْذِيَّةَ
وَالصَّنَادِلَ وَالْحَقَائِبَ، وَيُصْلِحُهَا
إِذَا لَزِمَ الْأَمْرُ.

٧



النَّسَّاجُ يَصْنَعُ الْأَقْمِشَةَ اللَّازِمَةَ
لِلْمَلَابِسِ وَالْأَثَاثِ، كَمَا يَصْنَعُ الْبُسْطَ
الْجَمِيلَةَ.



عاقبة الإهمال

كَانَ هُنَاكَ نَجَّارٌ يَعِيشُ وَيَعْمَلُ فِي كَنْدَا، حَيْثُ اعْتَادَ النَّاسُ أَنْ يَبْنُوا مَنَازِلَهُمْ مِنْ خَشَبِ أَشْجَارِ الْغَابَاتِ الْكثِيفَةِ الْمُنْتَشِرَةِ فِي السُّفُوحِ وَالْجِبَالِ. عَمِلَ فَتْرَةً طَوِيلَةً فِي مِهْنَةِ النِّجَارَةِ الَّتِي بَرَعَ فِيهَا وَأَبْدَعَ. وَعِنْدَمَا تَقَدَّمَ بِهِ الْعُمْرُ، طَلَبَ إِلَى رَئِيسِهِ فِي الْعَمَلِ وَصَاحِبِ الْمَوْسَسَةِ أَنْ يُحِيلَهُ عَلَى التَّقَاعِدِ لِيَعِيشَ بَقِيَّةَ عُمُرِهِ مَعَ زَوْجَتِهِ وَأَوْلَادِهِ.

رَفَضَ صَاحِبُ الْعَمَلِ طَلَبَ النِّجَّارِ، وَرَغِبَهُ بِزِيَادَةِ مُرْتَبِهِ. إِلَّا أَنَّ النِّجَّارَ أَصْرَّ عَلَى طَلْبِهِ.

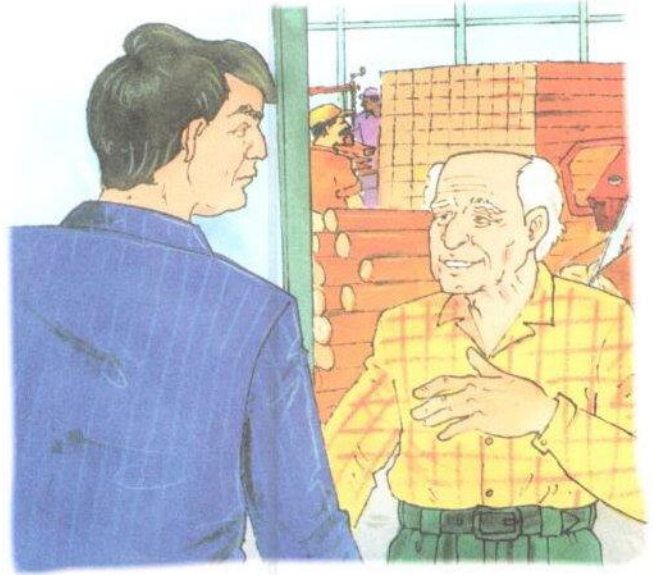

فَقَالَ لَهُ صَاحِبُ الْعَمَلِ إِنَّ لِي عِنْدَكَ رَجَاءً آخِيراً وَهُوَ أَنْ تَبْنِيَ مَنْزِلاً. وَأَخْبَرَهُ أَنَّهُ لَنْ يُكَلِّفَهُ بِعَمَلٍ آخَرَ، ثُمَّ يُحَالُ عَلَى التَّقَاعِدِ، فَوَافَقَ النِّجَّارُ عَلَى مَضِيِّ.

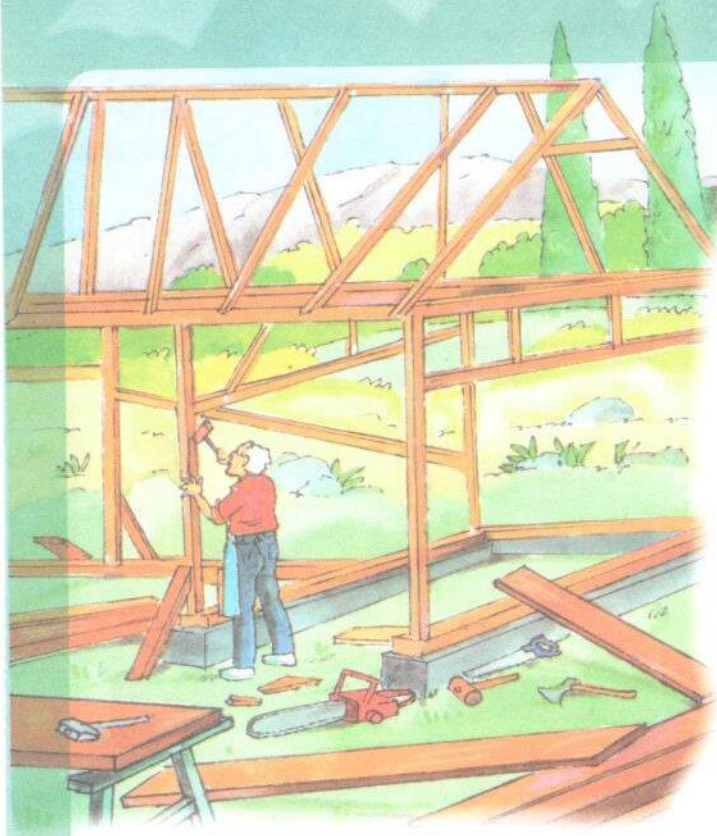

وَبَدَأَ النَّجَّارُ الْعَمَلَ . غَيْرَ أَنَّهُ لَمْ يُحْسِنِ
الصَّنْعَةَ ، فَاسْتَحْدَمَ مَوَادَّ رَدِيئَةَ الصُّنْعِ ،
وَأَسْرَعَ فِي الْإِنْجَازِ دُونَ الْجُودَةِ الْمَطْلُوبَةِ .
وَكَانَتِ الطَّرِيقَةُ الَّتِي أَدَّى بِهَا الْعَمَلُ نِهَآيَةً
غَيْرَ سَلِيمَةٍ لِعُمُرٍ طَوِيلٍ مِنَ الْإِنْجَازِ وَالتَّمَيُّزِ
وَالْإِبْدَاعِ .

وَعِنْدَمَا أَنْتَهَى النَّجَّارُ الْعَجُوزُ مِنَ الْبِنَاءِ ، سَلَّمَ
صَاحِبَ الْعَمَلِ مَفَاتِيحَ الْمَنْزِلِ الْجَدِيدِ ، وَطَلَبَ السَّمَاخَ
لَهُ بِالرَّحِيلِ . إِلَّا أَنَّ صَاحِبَ الْعَمَلِ اسْتَوْقَفَهُ وَقَالَ لَهُ : إِنَّ هَذَا
الْمَنْزِلَ هُوَ هَدِيَّتِي لَكَ نَظِيرَ سِنِّي عَمَلِكَ مَعَ الْمُؤَسَّسَةِ ،
فَأَمَلُ أَنْ تَقْبَلَهُ مِنِّي .

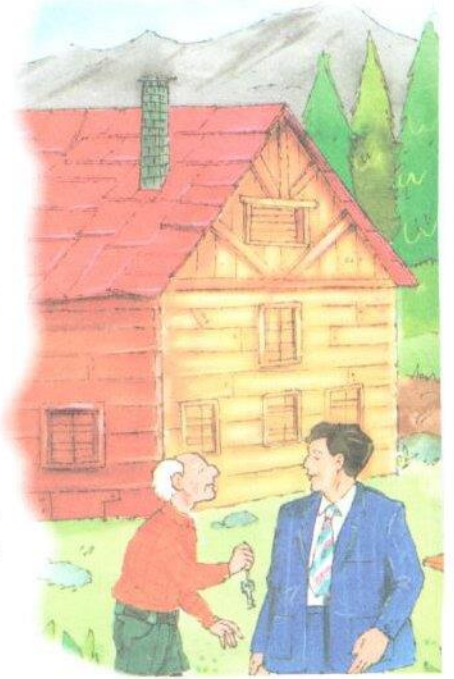

أَنْدَهَشَ النَّجَّارُ مِنَ الْمُفَاجَأَةِ ، لِأَنَّهُ لَوْ عَلِمَ أَنَّهُ
يَبْنِي مَنْزِلَ الْعُمُرِ لَمَا تَوَانَى فِي الْإِخْلَاصِ فِي الْأَدَاءِ
وَالْإِتْقَانِ فِي الْعَمَلِ .

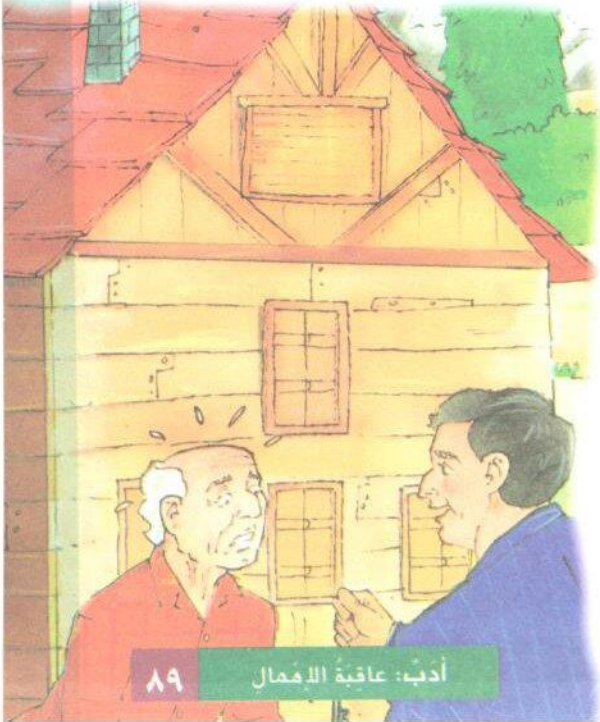



كوردی	عَرَبِي	كوردی	عَرَبِي
كورتەكان	القِصَارُ	ماندوووون	كُدُّ
پیشه‌كان	مِهَنٌ	دریژه‌كان	الطَّوَالُ



كوردی	عَرَبِي	كوردی	عَرَبِي
به‌ناوبانگ	مَشْهُورٌ	بازرگان	تاجِرٌ
پۆشاك	أَزْيَاءٌ	ژەنیاڕ	عازِفٌ
كریاره‌كان	زَبَائِنٌ		



كوردی	عَرَبِي	كوردی	عَرَبِي
رینوینی	أَوْجُهُ	ده‌ستپیشخه‌ری	أَبَادِرٌ
ده‌كه‌م		ده‌كه‌م	
چاوهری ده‌كه‌م	أَنْتَظِرُ	قسه ده‌كه‌م	أَتَحَدَّثُ
نیده‌گه‌ریم	أَدَعُ	داواده‌كه‌م	أَطْلُبُ



كوردی	عَرَبِي	كوردی	عَرَبِي
سارده بیته وه	يَبْرُدُ	چه گوش	مِطْرَقَةٌ
مه نجه له كان	الْقُدُورُ	په نگر کیش	مِلْقَطٌ
خوانچه کان	الصَّوَانِي	مه ورده	مِبرِدٌ
مه نقه له	مِنْقَلٌ	ده یکو تیت	يَطْرُقُهُ



كوردی	عَرَبِي	كوردی	عَرَبِي
ئوتو	مَكْوَاةٌ	بوریچی	سَبَاكٌ
جولا	نَسَاجٌ	نانه وا	خَبَازٌ
پینه دوز	إِسْكَافِيٌّ	ئاو سارده که ره وه	بَرَادٌ
		جل شور	غَسَالَةٌ



كوردی	عَرَبِي	كوردی	عَرَبِي
ئاكام	عَاقِبَةٌ	دایهینا	أَبْدَعُ
که مه ته رخه می	إِهْمَالٌ	خانه نشینی	تَقَاعُدٌ
دریغی نه کرد	لَمَّا تَوَانِي	خراپ	رَدِيءٌ
له بری - هاوتا	نَظِيرٌ		

التَّمْرِينَاتُ وَالْحُرُوفُ

١- املأ الفراغ بِالْكَلمَةِ الْمُنَاسِبَةِ:



- يا عاملاً في الأرضِ يُفني العُمَرَ و
- لَوْلَاكَ لَمْ يَنْبُتْ لَنَا وَلَا عَمِرَتْ
- حَيِّتْ يَا بِنَاءُ، يَا بَانِي و
- يَا قَاطِعاً قَلْبَ وَهَادِماً عِزّاً

٢- صلِّ الْقِسْمَ الْأَوَّلَ مِنْ كُلِّ جُمْلَةٍ بِمَا يُنَاسِبُهُ مِنَ الْقِسْمِ الثَّانِي، لِيَتِمَّ الْمَعْنَى:



- أَنْتُمْ أَمَلُ الْوَطَنِ
- يَا نَجَّارُ طَارَ لَهُ شَرَارُ
- بِالصَّنَائِعِ وَالْمِهَنِ
- فِي الطُّوَالِ وَفِي الْقِصَارِ
- مِنْشَارُكَ الْمَسْنُونُ
- يَهْوِي عَلَى الْأُلُوحِ شَقّاً
- يَا أَيُّهَا الْعُمَّالُ مَرْحَى
- مَا عَاشَتِ الْأُوطَانُ إِلَّا

٣- ضَعْ دَائِرَةً حَوْلَ حَوْزِ كُلِّ كَلِمَةٍ مِنَ الْكَلِمَاتِ الْآتِيَةِ:



- اجْتِهَادٌ ≠ نَشَاطٌ - كَسَلٌ
- بَانِي ≠ صَانِعٌ - هَادِمٌ
- الطُّوَالُ ≠ الْقِصَارُ - الشُّجَارُ
- أَمَلٌ ≠ رَجَاءٌ - يَأْسٌ

٤- اِبْحَثْ فِي اُنْشُودَةِ (الْعَمَالِ) عَن مَرَادِفِ لِكُلِّ مِّنَ الْكَلِمَاتِ الْاِتِيَةِ:

الْبُيُوتُ = يَنْزِلُ عَلٰى =

قَاسِمًا = تَعَبًا =

٥- اِخْتَرِ الْجُمْلَةَ الْمُنَاسِبَةَ لِكُلِّ صُورَةٍ، وَاكْتُبْهَا تَحْتَهَا:

يا أَيُّهَا الْعَمَّالُ مَرْحَى أَنْتُمْ أَمَلُ الْوَطَنِ. مِشَارِكُ الْمَسْنُونُ يا نَجَّارُ طَارَ لَهُ شَرَارُ.
يا بَنَاءُ يا باني الْمَنَازِلِ وَالْقُصُورِ. لَوْلَاكَ لَمْ يَنْبُتْ لَنَا زَرْعُ.



٦- ضَعُ كُلًّا مِنَ الْكَلِمَتَيْنِ الْآتِيَتَيْنِ فِي جُمْلَةٍ مِنْ تَأْلِيفِكَ:



- عَمِرَتْ :

- عَاشَتْ :

٧- ارْبُطِ اسْمَ كُلِّ شَخْصِيَّةٍ مِنْ شَخْصِيَّاتِ حِوَارِ (مِهْنَةُ الْمُسْتَقْبَلِ) بِالْمِهْنَةِ الَّتِي اخْتَارَتْهَا:



• مُمَرِّضَةٌ

• مُعَلِّمَةٌ رَسَمِ

• شُرْطِيٌّ

• تَاجِرٌ

• عَازِفٌ

• طَبِيبَةٌ

• مُهَنْدِسٌ مِيكَانِيكٌ

• مُصَمِّمَةٌ أَرْيَاءِ

• مُهَنْدِسٌ

• مُحَامِيَّةٌ

• وَليدٌ

• مَسْعُودٌ

• خَالِدٌ

• نُوْرٌ

• نُهْيٌ

• يُسْرَى

• كَمَالٌ

تَذَكَّرْ حِوَارَ (مِهْنَةُ الْمُسْتَقْبَلِ)، ثُمَّ اكْتُبْ مَا أَجَابَ بِهِ كُلُّ مَنْ الْأَوْلَادِ عَنِ
أَسْئَلَةِ صِحَابِهِ:

-٨



هَلْ تَعْرِفُ كَيْفَ تُعِيدُ تَرْكِيْبَ كُلِّ هَذِهِ الْقِطْعِ؟



خَالِدٌ



وَلِيدٌ

مَاذَا تُرِيدُ أَنْ تَكُونَ؟



وَلِيدٌ



مَسْعُودٌ

وَأَنْتِ يَا نُهَى؟



نُورٌ



نُهَى

وَرَدَّتْ فِي النَّصِّ جُمْلَتَانِ تَعَجُّبِيَّتَانِ، اسْتَخْرِجْهُمَا، وَاكْتُبْ عَلَى مِثَالِهِمَا:

-٩



١٠- أكْمِلِ الْجُمْلَةَ الْآتِيَةَ مُسْتَنِدًا إِلَى حِوَارِ (مِهْنَةِ الْمُسْتَقْبَلِ) مُتَّبِعًا الْمِثَالَ:



وَلَيْدٌ سَيَدْرُسُ هَنْدَسَةَ الْمِيكَانِيكِ، لِأَنَّ هَذِهِ الْمِهْنَةَ تَجْذِبُهُ.

خَالِدٌ سَيَكُونُ عَازِفًا لِأَنَّهُ

نُهَى سَتَكُونُ طَبِيبَةً

يُسْرَى سَتَكُونُ مُصَمِّمَةً أَزْيَاءَ

١١- أكْمِلِ مُتَّبِعًا الْمِثَالَ:



- يَا لَكَ مِنْ عَازِفٍ مَشْهُورٍ! ← أَنْتَ عَازِفٌ مَشْهُورٌ.

- يَا لَكَ مِنْ شُرْطِيٍّ خَدُومٍ!

- يَا لَكَ مِنْ طَبِيبَةٍ مَاهِرَةٍ!

- يَا لَكَ مِنْ رَسَامَةٍ مَوْهُوبَةٍ!

١٢- عَبَّرْ كُلٌّ مِنَ الْأَوْلَادِ الْمُشَارِكِينَ فِي الْحِوَارِ عَنْ حُبِّهِ لِمِهْنَةٍ مُعَيَّنَةٍ.



أَخْبِرْنَا بِدَوْرِكَ عَنِ الْمِهْنَةِ الَّتِي تُحِبُّهَا، وَسَوْفَ تُزَاوِلُهَا فِي الْمُسْتَقْبَلِ. وَلِمَاذَا؟

١٣- صَلِّ كُلَّ جُمْلَةٍ مِنَ الْجُمَلِ الْآتِيَةِ بِالرَّسْمِ الْمُنَاسِبِ:



• أَنْتَظِرُ الْعَامِلَ حَتَّى يُنْهِيَ
عَمَلَهُ دُونَ أَنْ أَضْغَطَ عَلَيْهِ



• أُوجِّهُ إِلَى الْعَامِلِ الْمُلَاحَظَاتِ
الضَّرُورِيَّةَ مِنْ دُونَ مُبَالَغَةٍ



• أَشْكُرُ الْعَامِلَ عِنْدَمَا
يُنْهِي عَمَلَهُ



• أَدْعُ الْعَامِلَ يَرْتَاحُ فِي
أَثْنَاءِ فِتْرَةِ الْاسْتِرَاحَةِ

١٤-   ضَعْ عَلامَةَ صَحِّحٍ أَمَامَ التَّصَرُّفِ اللَّائِقِ، وَعَلامَةَ خَطَأٍ أَمَامَ التَّصَرُّفِ غَيْرِ اللَّائِقِ، ثُمَّ صَحِّحْهُ:

التَّصَحُّيْحُ	تَّصَرُّفٌ غَيْرٌ لائِقٍ	تَّصَرُّفٌ لائِقٌ
		أَبَادِرُ الْعَامِلِ بِالْقَاءِ التَّحِيَّةِ.
		أَتَحَدَّثُ إِلَى الْعَامِلِ بِفِظَاظَةٍ.
		أُوجِّهُ إِلَى الْعَامِلِ مُمَاحِظَاتٍ كَثِيرَةً أَثْنَاءَ عَمَلِهِ.
		عِنْدَمَا أُطَلِّبُ شَيْئاً إِلَى الْعَامِلِ أبدأُ كَلَامِي بِعِبَارَةٍ: مِنْ فَضْلِكَ.
		أَسْتَعْجِلُ الْعَامِلَ لِإِنْهَاءِ عَمَلِهِ.

١٥-   اَكْتُبْ جُمْلَتَيْنِ تَدُلُّانِ عَلَى حُسْنِ التَّصَرُّفِ مَعَ الْعَامِلِ:

.....

.....

١٦-   لِمَاذَا تَحْتَرِمُ الْعُمَّالَ؟ أَجِبْ عَنِ ذَلِكَ بِسَطْرَيْنِ:

.....

.....

١٧- اكتب تحت رسم كل أداة اسمها:

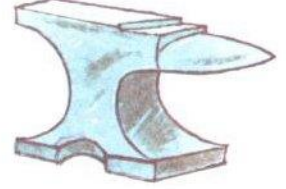
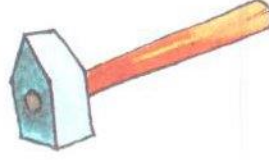

.....

.....

.....

.....

.....

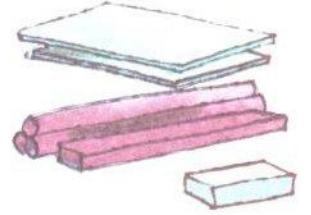

.....

.....

.....

١٨- اجب عن السؤالين الآتيين:

- لماذا يرفع الحداد الحديد من النار، وينظفه ويطرقه؟

.....

- لماذا يضع الحداد الحديد في الماء؟

.....

ضَع دَائِرَةً حَوْلَ الْأَشْيَاءِ الَّتِي يَصْنَعُهَا الْحَدَّادُ:



-١٩



القُدُورُ	المَقَاعِدُ	الأورَاقُ	الصَّوَانِي
أَدَوَاتُ الزَّرَاعَةِ	الألْبِسَةُ	الخَزَائِنُ	المَلَاقِطُ
الأبوابُ الحَدِيدِيَّةُ	أَسْوَارُ الحَدَائِقِ	المَنَاقِلُ	الصُّحُونُ

أَكْمِلْ مُتَّبِعًا الْمِثَالَ



-٢٠



هُوَ حَدَّادٌ، مِهْنَتُهُ الحِدَادَةُ.

- هُوَ ، مِهْنَتُهُ النِّجَارَةُ.
- هِيَ ، مِهْنَتُهَا الطَّبَابَةُ.
- هِيَ ، مِهْنَتُهَا تَصْمِيمُ الأَزْيَاءِ.
- هِيَ ، مِهْنَتُهَا التَّعْلِيمُ.
- هُوَ ، مِهْنَتُهُ العَرْفُ.
- هُوَ ، مِهْنَتُهُ بِنَاءُ المَنَازِلِ وَالقُصُورِ.

مَنْ يَقُومُ بِكُلِّ مِّنَ الأَعْمَالِ الآتِيَةِ؟



-٢١



- ← - يَبْنِي البُيُوتَ وَالعِمَارَاتِ لِسَكِنِنَا
- ← - يَصْنَعُ الأَقْمِشَةَ
- ← - يَصْنَعُ الأَحْذِيَةَ
- ← - يُزِيلُ الأَوْسَاحَ الحَامِلَةَ لِلجَرَائِمِ

٢٢- املأ الفراغِ بِالْفِعْلِ الْمُنَاسِبِ: 

..... السَّبَّكُ بِالْأَدَوَاتِ الصَّحِيَّةِ، وَيُصْلِحُهَا.

..... الْخَبَّازُ الْخُبْزَ بِأَنْوَاعِهِ.

..... عَامِلُ الْكَهْرَبَاءِ الْأَدَوَاتِ الْكَهْرَبَائِيَّةَ الَّتِي نَسْتَخْدِمُهَا كُلَّ يَوْمٍ.

٢٣- اسْتَخْرِجْ مِنْ حِكَايَةِ (عَاقِبَةُ الْإِهْمَالِ): 

- الشَّخْصِيَّاتِ:

- الزَّمَانَ:

- الْمَكَانَ:

٢٤- أَجِبْ عَنِ الْأَسْئَلَةِ الْآتِيَةِ مُسْتَعِينًا بِحِكَايَةِ (عَاقِبَةُ الْإِهْمَالِ): 

- مَاذَا طَلَبَ النَّجَّارُ إِلَى رَئِيسِهِ عِنْدَمَا تَقَدَّمَ بِهِ الْعُمْرُ؟

- مَا الْعَمَلُ الْأَخِيرُ الَّذِي كَلَّفَ صَاحِبُ الْعَمَلِ النَّجَّارَ بِهِ؟

- مَاذَا اسْتَخْدَمَ النَّجَّارُ لِصُنْعِ الْبَيْتِ الْأَخِيرِ؟

- مَاذَا قَالَ صَاحِبُ الْبَيْتِ لِلنَّجَّارِ عِنْدَمَا سَلَّمَهُ مَفَاتِيحَ الْبَيْتِ الْجَدِيدِ؟

- لَوْ عَلِمَ النَّجَّارُ أَنَّهُ سَيَبْنِي مَنْزِلَ الْعُمْرِ مَا كَانَ لِيَفْعَلَ؟



-٢٥

اسْتَخْرِجْ مِنَ الْفِقْرَةِ الرَّابِعَةِ مِنَ النَّصِّ الْجُمْلَةَ الَّتِي تَدُلُّ عَلَى أَنَّ النَّجَّارَ لَمْ يُحَسِّنْ صُنْعَ الْمَنْزِلِ الْجَدِيدِ:



-٢٦

اسْتَخْرِجْ مِنَ النَّصِّ الْجُمْلَةَ الَّتِي تَدُلُّ عَلَى نَدَمِ النَّجَّارِ لِعَدَمِ إِتْقَانِ عَمَلِهِ:



-٢٧

فِي الْفِقْرَةِ الْخَامِسَةِ مِنَ النَّصِّ عِبَارَةٌ تَدُلُّ عَلَى الزَّمَانِ، اسْتَخْرِجْهَا، وَضَعْهَا فِي جُمْلَةٍ مُفِيدَةٍ:



-٢٨

رَتِّبِ الْكَلِمَاتِ الْآتِيَةَ لِتَحْصَلَ عَلَى جُمْلَةٍ مِنْ حِكَايَةِ (عَاقِبَةُ الْإِهْمَالِ):

الَّتِي النَّجَّارُ طَوِيلَةٌ فِيهَا عَمَلِ النَّجَّارَةِ فَتْرَةٌ بَرَعَ فِي مِهْنَةِ

صَاحِبِ الْعَمَلِ سَلَّمَ الْمَنْزِلِ الْجَدِيدِ أَنْتَهَى مَفَاتِيحَ مِنَ الْبِنَاءِ النَّجَّارُ عِنْدَمَا

٢٩- اربط كل فقره من فقر حكاية (عاقبة الإهمال) بالفكرة الرئيسة المناسبة لها:

- | | |
|--|--|
| <ul style="list-style-type: none"> • رَفُضَ صَاحِبِ الْعَمَلِ • طَلَبَ النَّجَّارِ | <ul style="list-style-type: none"> • الْفِقْرَةُ الْأُولَى: • كَانَ ← أَوْلَادِهِ |
| <ul style="list-style-type: none"> • رَغِبَهُ صَاحِبِ الْعَمَلِ • فِي بِنَاءِ مَنْزِلٍ أَخِيرٍ | <ul style="list-style-type: none"> • الْفِقْرَةُ الثَّانِيَةُ: • رَفُضَ ← طَلَبَهُ |
| <ul style="list-style-type: none"> • إِهْدَاءُ صَاحِبِ الْعَمَلِ • الْمَنْزِلَ الْأَخِيرَ لِلنَّجَّارِ | <ul style="list-style-type: none"> • الْفِقْرَةُ الثَّلَاثَةُ: • فَقَالَ لَهُ ← عَلَى مَضِضٍ |
| <ul style="list-style-type: none"> • طَلَبُ النَّجَّارِ إِلَى صَاحِبِ • عَمَلِهِ أَنْ يُحِيلَهُ عَلَى التَّقَاعِدِ | <ul style="list-style-type: none"> • الْفِقْرَةُ الرَّابِعَةُ: • وَبَدَأَ النَّجَّارُ ← وَالْإِبْدَاعِ |
| <ul style="list-style-type: none"> • دَهَشَهُ النَّجَّارُ • مِنَ الْمُفَاجَأَةِ | <ul style="list-style-type: none"> • الْفِقْرَةُ الْخَامِسَةُ: • وَعِنْدَمَا ← تَقَبَّلَهُ مِنِّي |
| <ul style="list-style-type: none"> • عَدَمُ إِحْسَانِ • النَّجَّارِ الصُّنْعَةَ | <ul style="list-style-type: none"> • الْفِقْرَةُ السَّادِسَةُ: • أَنْدَهَشَ ← فِي الْعَمَلِ |

٣٠- املأ الفراغ بأداة الربط المناسبة: (أن - و - لما - لو)



..... عَلِمَ النَّجَّارُ هَ يَبْنِي مَنْزِلَ الْعُمَرِ تَوَانِي فِي الْإِحْلَاصِ الْإِتْقَانِ.

٣١- اكتبُ مُتَّبِعاً المِثَالَ:  

لَمْ يُحْسِنِ الصَّنْعَةَ، لِعَلِّمِهِ أَنَّهُ البَيْتُ الأَخِيرُ.

، لِعَلِّمِهِ أَنَّ

٣٢- اكتبُ نِهَآيَةً أُخْرَى لِلْحِكَايَةِ ضَمْنَ فِقْرَةٍ مِنْ ثَلَاثَةِ أَسْطُرٍ.  

٣٣- أ- رَتِّبِ الكَلِمَاتِ الآتِيَةَ عَلَى وَفْقِ مِنَ التَّسْلُسِلِ الأَلْفَبَائِيِّ:  

مَضَضٌ - إِبْدَاعٌ - تَقَاعُدٌ - إِنْجَازٌ - مُرْتَبٌ

ب- اِبْحَثْ فِي القَامُوسِ عَن مَعَانِي الكَلِمَاتِ الَّتِي رَتَّبْتَهَا: 



١- اسْتَخْرِجْ مِنَ الْفَقْرَةِ الْأُولَى مِنْ حِكَايَةِ (عَاقِبَةُ الْإِهْمَالِ) ثَلَاثَةَ أَفْعَالٍ مَاضِيَةٍ، وَضَعْ كُلًّا مِنْهَا فِي جُمْلَةٍ، مُتَّبِعًا الْمِثَالَ:

فِعْلٌ + فَاعِلٌ + مَفْعُولٌ بِهِ

تَعَوَّدَ: النَّجَّارُ الْعَمَلُ.

..... :

..... :

٢- صَرِّفْ مُتَّبِعًا الْمِثَالَ:

أَنْتَ سَلَّمْتَ الْمَفَاتِيحَ.

..... أَنْتُمَا

..... أَنْتُمْ

..... أَنْتِ

..... أَنْتِنَّ

..... أَنَا

..... نَحْنُ

٣- اْمَلَأِ الْفَرَاغَ بِحَرْفِ الْجَرِّ الْمُنَاسِبِ: (فِي - عَلَى - ب - إِلَى - مِنْ)

عَمِلَ النَّجَّارُ مِهْنَةَ النَّجَّارَةِ. وَعِنْدَمَا تَقَدَّمَ هِ الْعُمُرُ طَلَبَ رَئِيسِهِ
الْعَمَلِ أَنْ يُحِيلَهُ التَّقَاعِدِ.



٤- املأ الفراغ بالحرف المناسب: الحاء (ح) أو الهاء (ه):

تُـسبُّ يُسرى أن تكون مُصمَّمة أزياءٍ مَشـ.....ورة. أما كمالٌ فسوف يُصـبـ.....
شُرطيًّا يَـ.....فظ الأمن. تَـ.....تاجٍ مِـ.....نة الـ.....دادة إلى المـ.....ارة. الوطنُ
يَـ.....تاجٍ إلى كلِّ المِـ.....ن، شريطة أن نُؤدِّيـ.....ا بإخلاص.

٥- املأ الفراغ بالحرف المناسب: الجيم (ج) أو الخاء (خ):

النَّـ.....ار يُصنَعُ الأثاثَ اللازمَ لـ.....لوسنا وطعامنا، الـ.....بازُ يصنَعُ الـ.....بزَ
بأنواعه. أما عاملُ التَّنظيفِ فيزيلُ الأوسا..... الحاملةً للـ.....راثيم.

٦- اسمع جيدًا، ثم اكتب ج / ح / خ / هـ في المكان المناسب:

هـ	خ	ح	ج

٧- أعد كتابة هذه المقاطع على شكل كلمات:

ء ـ ض / ص ـ / ن ـ / ء ـ / ع
ء ـ ل / ء ـ ل / و ـ ح
م ـ / م ـ ز / ر ـ / ض ـ ة
ل ـ ل / ج ـ / ر ـ / ا ـ ث ـ م



٨- أَعِدْ كِتَابَةَ هَذِهِ الْكَلِمَاتِ عَلَى شَكْلِ مَقَاطِعَ:

مُؤَاطِنُونَ ←

الْحَدَائِقُ ←

التَّحِيَّةُ ←

إِسْتِرَاحَةٌ ←

٩- اُكْتُبْ بِخَطِّ وَاضِحٍ وَجَمِيلٍ:

يا عاملاً في الأرضِ يُفْنِي العُمَرَ كَدًّا وَاجْتِهَادًا. لَوْلَاكَ لَمْ يَنْبُتْ لَنَا زَرْعٌ وَلَا عَمِرَتْ بِلَادُ.
حَيِّتْ يَا بِنَاءُ، يَا بَانِي المَنَازِلِ وَالْقُصُورِ. يا قَاطِعاً قَلْبَ الحِجَارِ وَهَادِماً عِزَّ الصُّخُورِ.

١٠- اسْمَعْ وَاُكْتُبْ:

A series of horizontal dashed lines for handwriting practice, spanning most of the page width.

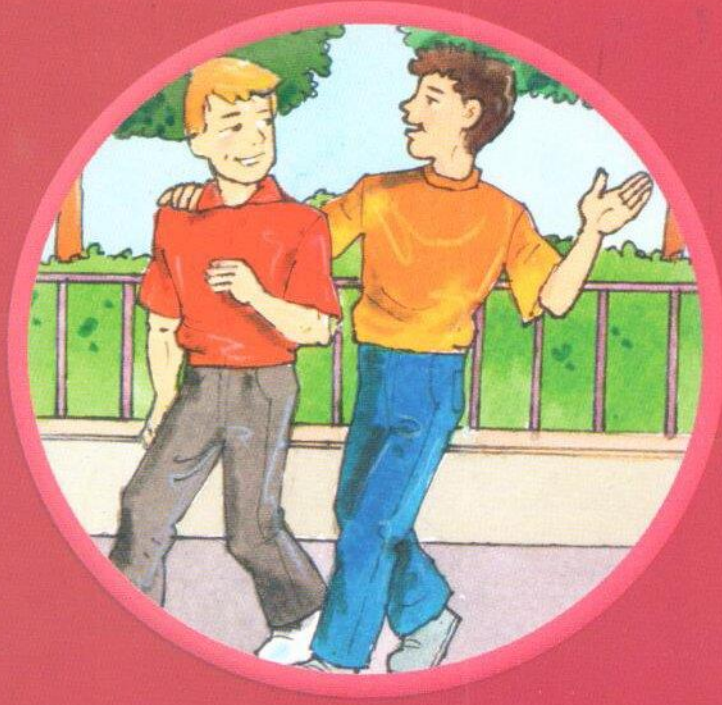

رقم الايداع (٨٩٦) لسنة ٢٠١٣
الكمية (١٧٥.٥٥٢) نسخة
سعر لنسخة الواحدة (٦١٦,٠٧٥) دينار

IPEX
Printing Press



M.U.P.
Trading & G.Printing

الطبعة الثالثة

٢٠١٤ م - ٢٧١٤ ك - ١٤٣٥ هـ